

**emerio®**

**EB-115560.1**



***Smarter Eierkocher (DE)***

***Smart Egg Boiler (EN)***

***Pametni kuhalnik jajc (SI)***

***Okos tojás főző (HU)***

***Inteligentný varič na vajíčka (SK)***

***Cleveren vařič vajec (CZ)***

***Cleveren Kuhalo za jaja (HR)***

***Fierbător de ouă Cleveren (RO)***



Inhalt – Content – Vsebina – Tartalom – Obsah – Obsah – Sadržaj – Cuprins

Bedienungsanleitung – German .....	- 2 -
Instruction manual – English .....	- 8 -
Navodila za uporabo – Slovenian.....	- 12 -
Használati útmutató – Hungarian.....	- 16 -
Návod na obsluhu – Slovakian.....	- 21 -
Návod k obsluze – Czech .....	- 26 -
Uputa za korištenje – Croatian .....	- 30 -
Manual de utilizare – Romanian.....	- 34 -

## **SICHERHEITSHINWEISE**

Lesen Sie vor dem Gebrauch unbedingt die nachfolgenden Anleitungen, um Verletzungen oder Beschädigungen zu vermeiden und das beste Ergebnis mit dem Gerät zu erzielen. Bewahren Sie diese Bedienungsanleitung an einem sicheren Ort auf. Wenn Sie dieses Gerät an eine andere Person weitergeben, stellen Sie sicher, dass Sie auch diese Bedienungsanleitung aushändigen.

Im Falle von Beschädigungen, die durch die Missachtung der Anleitungen in dieser Bedienungsanleitung verursacht wurden, wird die Garantie ungültig. Der Hersteller/Importeur haftet nicht für Schäden, die durch Missachtung der Bedienungsanleitung, fahrlässigen Gebrauch oder Benutzung, die nicht in Übereinstimmung mit den Anforderungen dieser Bedienungsanleitung erfolgt, verursacht wurden.

1. Dieses Gerät kann von Kindern ab 8 Jahren benutzt werden, wenn sie beaufsichtigt werden oder in die sichere Benutzung des Gerätes unterwiesen werden und die damit verbundenen Gefahren verstehen.
2. Die Reinigung und vom Benutzer auszuführende Wartungsarbeiten sollten nicht von Kindern ausgeführt werden; es sei denn, sie sind älter als 8 Jahre und werden beaufsichtigt.
3. Halten Sie das Gerät und sein Netzkabel außer Reichweite von Kindern unter 8 Jahren.
4. Geräte können von Personen mit eingeschränkten körperlichen, sensorischen oder geistigen Fähigkeiten oder Personen, denen es an Erfahrung und Kenntnis mangelt, benutzt werden, wenn sie beaufsichtigt werden oder auf sichere Weise in die Benutzung des Gerätes unterwiesen werden und die damit verbundenen Gefahren verstehen.

5. Kinder dürfen nicht mit dem Gerät spielen.
6. Wenn das Netzkabel beschädigt ist, muss es vom Hersteller, seinem Kundendienst oder einer ähnlich qualifizierten Person ausgewechselt werden, um Gefahren zu vermeiden.
7. Dieses Gerät ist dafür vorgesehen, im Haushalt und in ähnlichen Einsatzbereichen benutzt zu werden, wie zum Beispiel: Mitarbeiter-Küchenbereiche in Geschäften, Büros und anderen Arbeitsumgebungen; Bauernhöfe; die Benutzung durch Gäste in Hotels, Motels und anderen Unterkunftsarten; Frühstückspensionen.
8. VORSICHT: Passen Sie auf, dass Sie sich nicht an dem Eierstecher verletzen.
9. Es besteht Verletzungsgefahr durch Fehlgebrauch.
10. Die Oberfläche des Heizelements erzeugt nach dem Gebrauch noch Restwärme.
11. Bevor Sie den Stecker mit der Netzsteckdose verbinden, prüfen Sie bitte, ob die Spannung und die Frequenz mit den Angaben auf dem Typenschild übereinstimmen.
12. Schließen Sie das Gerät nur an geerdete Steckdosen (Schukosteckdosen) an.
13. Ziehen Sie den Netzstecker aus der Steckdose, wenn das Gerät nicht benutzt und bevor es gereinigt wird.
14. Achten Sie darauf, dass das Netzkabel nicht über scharfe Kanten hängt und halten Sie es von heißen Objekten und offenen Flammen fern.
15. Tauchen Sie das Gerät oder den Netzstecker nicht in Wasser oder andere Flüssigkeiten. Es besteht Lebensgefahr aufgrund von Stromschlag!
16. Um den Stecker aus der Steckdose zu entfernen, ziehen Sie am Stecker. Ziehen Sie nicht am Kabel.
17. Berühren Sie das Gerät nicht, wenn es ins Wasser gefallen ist. Ziehen Sie den Stecker aus der Steckdose, schalten Sie das Gerät aus und schicken Sie es an einen autorisierten Kundendienst zwecks Reparatur.

18. Den Netzstecker des Gerätes nicht mit einer nassen Hand aus der Steckdose ziehen oder mit der Steckdose verbinden.
19. Versuchen Sie unter keinen Umständen, das Gehäuse des Gerätes zu öffnen oder das Gerät selbst zu reparieren. Dies könnte einen Stromschlag verursachen.
20. Lassen Sie das Gerät während des Gebrauchs niemals unbeaufsichtigt.
21. Dieses Gerät ist nicht für den gewerblichen Gebrauch konzipiert.
22. Verwenden Sie das Gerät nur zu seinem bestimmungsgemäßen Zweck.
23. Wickeln Sie das Kabel nicht um das Gerät und knicken Sie es nicht.
24. Die Anstechnadel ist sehr spitz; seien Sie äußerst vorsichtig bei der Benutzung!
25. Um Informationen zur Reinigung der Flächen zu erhalten, die mit Lebensmitteln in Berührung kommen, lesen Sie bitte den Abschnitt „ REINIGUNG “ in der Bedienungsanleitung.

**BEZEICHNUNG DER TEILE**

1. Abdeckung
2. Eierträger
3. Heizplatte
4. Anzeigeleuchten
5. EIN/AUS-Taste
6. Griff
7. Messbecher
8. Eierpiekser
9. Aufbewahrung des Messbechers

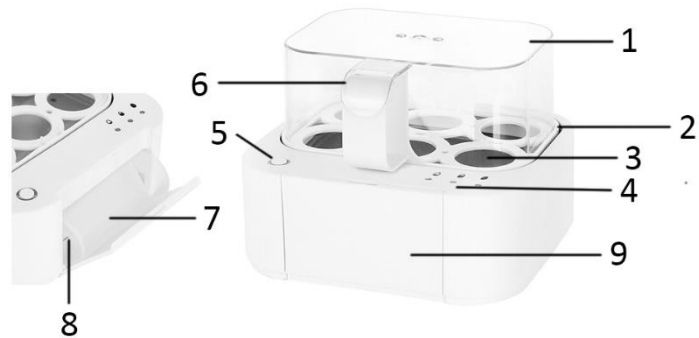

(Sie können die Abdeckung der Aufbewahrung aufklappen, um den Messbecher zu verstauen.)

**BENUTZUNG**

1. Entfernen Sie die Abdeckung und nehmen Sie den Eierträger heraus, um Wasser auf die Heizplatte zu gießen. Benutzen Sie dazu den Messbecher, gießen Sie jedes Mal zwei Becher Wasser in das Gerät (jeder Becher sollte bis zur „two cups“ gefüllt sein.)
2. Setzen Sie den Eierträger über die Heizplatte.
3. Machen Sie mithilfe des Eierpieksters in das dicke Ende jedes Eis ein kleines Loch. Die Nadel des Eierpieksters ist sehr spitz; lassen Sie beim Gebrauch äußerste Vorsicht walten. Das Anpieksen verhindert, dass die Eierschalen während des Kochens aufplatzen.
4. Setzen Sie die Eier mit dem schmalen Ende nach unten zeigend in den Eierträger. Schließen Sie die Abdeckung.
5. Verbinden Sie das Gerät mit einer Steckdose. Drücken Sie die EIN-/AUS-Taste, um das Gerät einzuschalten. Ein Signalton ertönt. Das Gerät beginnt, die Eier zu kochen.
6. Nach 8 Minuten meldet eine Stimme „The eggs are now soft boiled. [Die Eier sind nun weich gekocht.]“. Die erste Anzeigeleuchte schaltet sich ein.
7. Eine Minute später ertönt der Signalton.
8. Wenn das Gerät 10 Minuten gelaufen ist, meldet die Stimme „The eggs are now medium boiled. [Die Eier sind nun medium gekocht.]“. Die erste und zweite Anzeigeleuchte schalten sich ein.
9. Wenn das Gerät 12,5 Minuten gelaufen ist, ertönt erneut der Signalton.
10. Wenn das Gerät 15 Minuten gelaufen ist, meldet die Stimme „The eggs are now hard boiled. [Die Eier sind nun hart gekocht.]“. Zu diesem Zeitpunkt schalten sich alle drei Anzeigeleuchten ein.
11. Nach einer weiteren Minute erlöschen alle Leuchten und das Gerät schaltet sich automatisch aus.

**Hinweise:**

- Sie können entscheiden, ob Sie die Eier während des Kochvorgangs herausnehmen, wenn sie weich/medium/hart gekocht sind.
- Öffnen Sie die Abdeckung vorsichtig am Griff, da das Gerät sehr heiß ist, und nehmen Sie die Eier vorsichtig heraus. Lassen Sie die Eier abkühlen. Sie können die Eier unter kaltes Wasser halten, damit sie sich leichter abpellen lassen.

**REINIGUNG**

Ziehen Sie immer den Netzstecker des Gerätes aus der Steckdose und lassen Sie es vor dem Reinigen abkühlen. Eierträger und Abdeckung können auf die übliche Weise abgewaschen werden. Die Heizplatte, die am Boden

des Gerätes fixiert ist, kann jedoch nur mit einem angefeuchteten Tuch gereinigt werden. Verwenden Sie niemals scheuernde Reiniger. Verwenden Sie keine metallischen Utensilien oder Stahlwolle, da diese das Gerät beschädigen können.

### **Tauchen Sie das Gerät nicht in Wasser!**

Wenn sich übermäßig viel Kalk auf der Heizplatte abgesetzt hat, kann dieser mit normalem Haushaltsessig entfernt werden. Verdünnen Sie den Essig mit Wasser (1 Teil Essig auf 10 Teile Wasser). Gießen Sie die Lösung auf die Heizplatte. Lassen Sie die Lösung 30 Minuten einwirken. Gießen Sie die Flüssigkeit dann weg. Wischen Sie die Heizplatte mit einem angefeuchteten Tuch sauber.

### **SICHERHEITVORKEHRUNGEN**

Das Gerät sollte unter den folgenden Umständen nicht benutzt werden:

1. Bei Beschädigung des Kabels.
2. Bei sichtbaren Schäden.
3. Wenn das Gerät heruntergefallen ist (selbst wenn keine sichtbaren Schäden vorhanden sind).

**Benutzen Sie das Gerät nur auf der in dieser Anleitung beschriebenen Weise.**

### **TECHNISCHE DATEN**

Betriebsspannung: 220-240V ~ 50/60Hz

Leistungsaufnahme: 400W

### **GARANTIE UND KUNDENSERVICE**

Vor der Lieferung werden unsere Geräte einer strengen Qualitätskontrolle unterzogen. Wenn, trotz aller Sorgfalt, während der Produktion oder dem Transport Beschädigungen aufgetreten sind, senden Sie das Gerät zurück an den Händler. Zusätzlich zu den gesetzlichen Rechten hat der Käufer die Option, gemäß den folgenden Bedingungen Garantie zu fordern:

Wir bieten eine 2-Jahres-Garantie für das erworbene Gerät, beginnend am Tag des Verkaufs. Defekte, die aufgrund von unangemessenem Umgang mit dem Gerät entstehen und Störungen aufgrund von Eingriffen und Reparaturen Dritter oder das Montieren von nicht-Originalteilen werden nicht von dieser Garantie abgedeckt. Die Quittung immer aufbewahren, ohne Quittung wird jegliche Garantie ausgeschlossen. Bei Schäden durch Nichteinhalten der Bedienungsanleitung erlischt die Garantie, Wir sind für daraus resultierende Folgeschäden nicht haftbar. Für Materialschäden oder Verletzungen aufgrund falscher Anwendung oder Nichtbefolgen der Sicherheitshinweise sind wir nicht haftbar. Schäden an den Zubehörteilen bedeutet nicht, dass das gesamte Gerät kostenlos ausgetauscht wird. In diesem Fall kontaktieren Sie unseren Kundendienst. Zerbrochenes Glas oder Kunststoffteile sind immer kostenpflichtig. Schäden an Verbrauchsmaterialien oder Verschleißteilen, sowie Reinigung, Wartung oder Austausch der besagten Teile werden durch die Garantie nicht abgedeckt und sind deshalb kostenpflichtig.

### **UMWELTGERECHTE ENTSORGUNG**



Wiederverwertung – Europäischen Richtlinie 2012/19/EG

Dieses Symbol zeigt an, dass das Produkt nicht zusammen mit Haushaltsabfällen entsorgt werden darf. Um Umwelt- und Gesundheitsschäden durch unkontrollierte Abfallentsorgung zu verhindern, bitte verantwortungsbewusst entsorgen, um die nachhaltige Wiederverwertung von Ressourcen zu fördern. Nutzen Sie zur Rückgabe Ihres Altgeräts bitte die Rückgabe- und Sammelsysteme oder wenden Sie sich an den Händler, bei dem Sie dieses Gerät erworben haben. Dieser kann das Gerät umweltschonend entsorgen.

Emerio Deutschland GmbH (no service address)  
Höffer Weg 14  
51519 Odenthal  
Germany

**Kundeninformation:**

T: +49 (0) 3222 1097 600

E: [info.de@emerio.eu](mailto:info.de@emerio.eu)



## **SAFETY INSTRUCTIONS**

Before use make sure to read all of the below instructions in order to avoid injury or damage, and to get the best results from the appliance. Make sure to keep this manual in a safe place. If you give or transfer this appliance to someone else make sure to also include this manual.

In case of damage caused by user failing to follow the instructions in this manual the warranty will be void. The manufacturer/importer accepts no liability for damages caused by failure to follow the manual, a negligent use or use not in accordance with the requirements of this manual.

1. This appliance can be used by children aged from 8 years and above if they have been given supervision or instruction concerning use of the appliance in a safe way and if they understand the hazards involved.
2. Cleaning and user maintenance shall not be made by children unless they are older than 8 and supervised.
3. Keep the appliance and its cord out of reach of children aged less than 8 years.
4. Appliances can be used by persons with reduced physical, sensory or mental capabilities or lack of experience and knowledge if they have been given supervision or instruction concerning use of the appliance in a safe way and understand the hazards involved.
5. Children shall not play with the appliance.
6. If the supply cord is damaged, it must be replaced by the manufacturer, its service agent or similarly qualified persons in order to avoid a hazard.
7. This appliance is intended to be used in household and similar applications such as: staff kitchen areas in shops, offices and other working environments; farm houses; by clients in hotels, motels and other residential type environments; bed and breakfast type environments.

8. CAUTION: Avoid injuries from the egg pricking device.
9. There is a potential risk of injuries from misuse.
10. The heating element surface is subject to residual heat after use.
11. Before inserting the plug into the mains socket, please check that the voltage and frequency comply with the specifications on the rating label.
12. Always plug the appliance into an earthed plug socket.
13. Disconnect the mains plug from the socket when the appliance is not in use and before cleaning.
14. Ensure that the mains cable is not hung over sharp edges and keep it away from hot objects and open flames.
15. Do not immerse the appliance or the mains plug in water or other liquids. There is danger to life due to electric shock!
16. To remove the plug from the plug socket, pull the plug. Do not pull the power cord.
17. Do not touch the appliance if it falls into water. Remove the plug from its socket, turn off the appliance and send it to an authorized service center for repair.
18. Do not plug or unplug the appliance from the electrical outlet with a wet hand.
19. Never attempt to open the housing of the appliance, or to repair the appliance yourself. This could cause electric shock.
20. Never leave the appliance unattended during use.
21. This appliance is not designed for commercial use.
22. Do not use the appliance for other than intended use.
23. Do not wind the cord around the appliance and do not bend it.
24. The piercing pin is very sharp; use with extreme caution!
25. Regarding the instructions for cleaning the surfaces which come in contact with food, please refer to the paragraph "CLEANING INSTRUCTIONS" of the manual.

## PARTS DESCRIPTION

1. Cover
2. Egg tray
3. Heating plate
4. Indicator lights
5. ON/OFF button
6. Handle
7. Measuring cup
8. Egg piercer
9. Socket for measuring cup

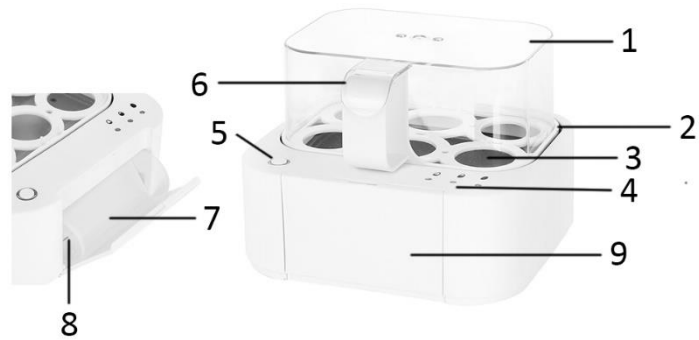

(You can pull out the socket cover to store the measuring cup.)

## HOW TO USE

1. Remove the cover and egg tray to pour water onto the heating plate. Use the measuring cup and every time pour two cups of water (each cup contains water to the scale mark with “two cups”).
2. Place the egg tray above the heating plate.
3. Use the egg piercer to prick a small aperture into the big end of each egg. The piercing pin is very sharp, use with extreme caution. This prevents the eggshells bursting during boiling.
4. Put the eggs onto the egg tray by the small end facing downwards. Close the cover.
5. Plug in the appliance. Press the ON/OFF button to turn on the appliance. A notifying sound is played. The appliance starts to boil the eggs.
6. After 8 minutes, the voice tells you “The eggs are now soft boiled.”. The first indicator light turns on.
7. One minute later, the notifying sound is played.
8. When the appliance has run for 10 minutes, the voice tells you “The eggs are now medium boiled.”. The first and second indicator lights turn on.
9. When the appliance has run for 12.5 minutes, the notifying sound is played again.
10. When the appliance has run for 15 minutes, the voice tells you “The eggs are now hard boiled.”. At this time, the three indicator lights all turn on.
11. After one more minute, all the lights go out and the appliance automatically turns off.

### Notes:

- You can decide whether to take the egg(s) out during the process when it’s soft/medium/hard boiled.
- To take eggs out, carefully remove the cover by the handle as it is very hot. Let the eggs cool. You can run eggs under cold water to peel them more easily.

## CLEANING INSTRUCTIONS

Always unplug the appliance and allow cooling before cleaning. The egg tray and the cover can be washed normally. However, the cooking plate which is fixed to the bottom of the appliance can only be cleaned with a moistened towel. Never use abrasive cleaners. Do not use any metal tools or steel wool as they may cause damage.

### Do not immerse the appliance in water!

When excessive scales are deposited on the heating plate, normal household vinegar can be used to remove the scales. Dilute the vinegar with water (add 1 part vinegar to 10 parts of water). Pour the solution onto the heating

plate. Allow soaking for about 30 minutes. Then pour away the liquid. Wipe the cooking plate clean with a moistened towel.

### **SAFETY MEASURES**

The appliance should not be used when:

1. The cable is damaged.
2. The appliance can be visually seen damaged.
3. The appliance has been dropped onto the floor, even if visible damage is not seen.

**Do not use the appliance except as stated in this manual.**

### **TECHNICAL DATA**

Operating voltage: 220-240V ~ 50/60Hz

Power consumption: 400W

### **GUARANTEE AND CUSTOMER SERVICE**

Before delivery our devices are subjected to rigorous quality control. If, despite all care, damage has occurred during production or transportation, please return the device to your dealer. In addition to statutory legal rights, the purchaser has an option to claim under the terms of the following guarantee:

For the purchased device we provide 2 years guarantee, commencing from the day of sale. If you have a defective product, you can directly go back to the point of purchase.

Defects which arise due to improper handling of the device and malfunctions due to interventions and repairs by third parties or the fitting of non-original parts are not covered by this guarantee. Always keep your receipt, without the receipt you can't claim any form of warranty. Damage caused by not following the instruction manual, will lead to a void of warranty, if this results in consequential damages then we will not be liable. Neither can we hold responsible for material damage or personal injury caused by improper use or if the instruction manual are not properly executed. Damage to accessories does not mean free replacement of the whole appliance. In such case please contact our service department. Broken glass or breakage of plastic parts is always subject to a charge. Defects to consumables or parts subjected to wearing, as well as cleaning, maintenance or the replacement of said parts are not covered by the warranty and are to be paid.

### **ENVIRONMENT FRIENDLY DISPOSAL**



Recycling – European Directive 2012/19/EU

This marking indicates that this product should not be disposed with other household wastes. To prevent possible harm to the environment or human health from uncontrolled waste disposal, recycle it responsibly to promote the sustainable reuse of material resources. To return your used device, please use the return and collection systems or contact the retailer where the product was purchased. They can take this product for environmental safe recycling.

Emerio Deutschland GmbH (no service address)

Höffer Weg 14

51519 Odenthal

Germany

### **Customer service:**

T: +49 (0) 3222 1097 600

E: info.de@emerio.eu

## **VARNOSTNA OPOZORILA**

Pred uporabo obvezno preberite naslednja navodila, da preprečite poškodbe in dobite najboljši rezultat pri uporabi te naprave. Ta navodila za uporabo shranite na varnem mestu. Če boste napravo predali tretji osebi, ji predajte tudi ta navodila.

V primeru poškodb zaradi nespoštovanja te navodil za uporabo, postane garancija neveljavna. Proizvajalec/Uvoznik ne odgovarja za poškodbe, ki so nastale zaradi neupoštevanja teh navodil za uporabo in zaradi malomarnosti pri uporabi, ki ni skladna z navodili za uporabo.

1. Otroci, starejši od 8 let lahko uporabljajo to napravo, če so pod nadzorom ali so dobili napotke za varno uporabo naprave ter poznajo s tem povezane nevarnosti.
2. Čiščenja in vzdrževanja ne smejo opravljati otroci; razen, če so starejši od 8 let in pod nadzorom.
3. Napravo in kabel shranjujte izven dosega otrok, mlajših od osmih let.
4. Osebe z omejenimi telesnimi, zaznavnimi ali duševnimi sposobnostmi ali s pomanjkljivimi izkušnjami in znanjem lahko uporabljajo to napravo, če so pod nadzorom ali so dobili napotke za varno uporabo naprave ter poznajo s tem povezane nevarnosti.
5. Otroci se z napravo ne smejo igrati.
6. Če je kabel poškodovan, ga mora zamenjati proizvajalec, njegov pooblaščen serviser ali podobno usposobljena oseba, da se preprečijo nevarnosti.
7. Ta naprava je predvidena za uporabo v gospodinjstvih ali v podobne namene, kot na primer v kuhinjah za zaposlene v podjetjih, pisarnah in drugih delovnih okoljih, na kmetijah, za goste v hotelih, motelih in drugih vrstah prenočišč ter polpenzionov.
8. POZOR: - Pozorni bodite, da se ne poškodujete s

pripomočkom za prebadanje jajc.

9. V primeru nepravilne uporabe obstaja nevarnost poškodb.
10. Površina grelnega elementa je po uporabi vroča.
11. Preden priključite napravo v električno vtičnico, preverite, če se napetost in frekvenca ujemata z navedbami na tipski tablici naprave.
12. Napravo priključite samo v ustrezno ozemljeno vtičnico (z zaščitnim kontaktom).
13. Ko naprave ne uporabljate ali preden jo očistite, povlecite vtič iz vtičnice.
14. Pozorni bodite, da priključni kabel ne visi čez ostre robove ter da se ne nahaja v bližini vročih predmetov in odprtega ognja.
15. Naprave in električnega vtiča ne potopite v vodo ali v druge tekočine. Obstaja smrtna nevarnost zaradi električnega udara!
16. Ko naprave ne uporabljate, povlecite vtič iz vtičnice. Ne vlecite za kabel.
17. Ne dotikajte se naprave, če vam je padla v vodo. Vtič izvlecite iz vtičnice, napravo izklopite in jo pošljite pooblaščenemu serviserju za popravilo.
18. Električnega vtiča ne vlecite iz vtičnice, če imate mokre roke, prav tako ga ne vtikajte v vtičnico.
19. V nobenem primeru ne odpirajte ohišja naprave, ali jo poskusite sami popraviti. To lahko povzroči električni udar.
20. Delujočo napravo imejte vedno pod nadzorom.
21. Ta naprava ni namenjena komercialni uporabi.
22. Napravo uporabljajte samo v njen namen.
23. Kabla ne ovijte okoli aparata in ga tudi ne prepogibajte.
24. Iгла za prebadanje je zelo ostra; pri uporabi bodite kar se da previdni!
25. V zvezi z navodili za čiščenje površin, ki so prišle v stik s hrano ali, prosimo preberite odstavek "ČIŠČENJE" teh navodil.

**OZNAKA DELOV**

1. Pokrov
2. Nosilec za jajca
3. Grelna plošča
4. Kontrolne lučke
5. Tipka za VKLOP/IZKLOP
6. Ročaj
7. Merilna posoda
8. Pripomoček za prebadanje jajc
9. Prostor za shranjevanje merilne posode

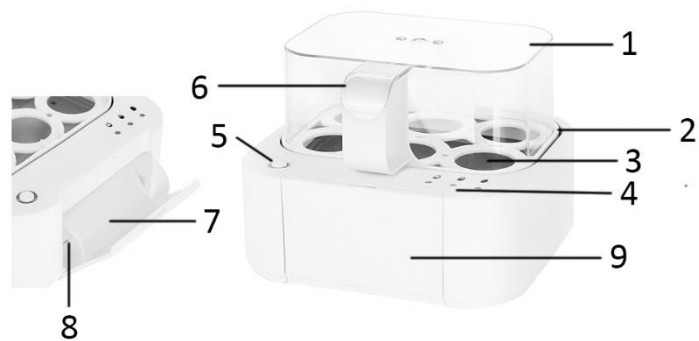

(Potegnite pokrov prostora za shranjevanje navzven, če želite spraviti merilno posodo.)

**UPORABA**

1. Snemite pokrov in vzemite ven nosilec za jajca, da boste nato na grelno ploščo vlili vodo. V ta namen uporabite merilno posodo, v napravo vsakič vlijete dve posodi vode (vsaka posoda naj bo napolnjena do oznake »two cups« (dve skodelici)).
2. Nosilec za jajca postavite nad grelno ploščo.
3. S pomočjo pripomočka za prebadanje jajc naredite v debelejši konec vsakega jajca majhno luknjo. Igla pripomočka za prebadanje jajc je zelo ostra; pri uporabi bodite zato zelo previdni. Prebadanje prepreči, da bi jajčna lupina med kuhanjem počila.
4. Postavite jajca v nosilec za jajca z ožjim koncem navzdol. Zaprite pokrov.
5. Priključite napravo v vtičnico. Pritisnite tipko za VKLOP/IZKLOP, da vklopite napravo. Oglasi se zvočni signal. Naprava prične kuhati jajca.
6. Po 8 minutah vam glas sporoči „The eggs are now soft boiled. [Jajca so zdaj mehko kuhana.]“. Prva kontrolna lučka se vklopi.
7. Eno minuto kasneje se oglasi zvočni signal.
8. Ko je naprava vklopljena 10 minut, vam glas sporoči „The eggs are now medium boiled. [Jajca so zdaj srednje trdo kuhana.]“. Prva in druga kontrolna lučka se vklopita.
9. Ko je naprava vklopljena 12,5 minut, se ponovno oglasi zvočni signal.
10. Ko je naprava vklopljena 15 minut, vam glas sporoči „The eggs are now hard boiled. [Jajca so zdaj trdo kuhana.]“. V tem trenutku se prižgejo vse tri kontrolne lučke.
11. Po še eni nadaljnji minuti se vse lučke ugasnejo in naprava se samodejno izključi.

**Napotki:**

- Lahko se odločite, kdaj boste jajca med kuhanjem vzeli ven: ko bodo mehko/srednje trdo/trdo kuhana.
- Z ročajem previdno odstranite pokrov, saj je naprava zelo vroča, in nato previdno vzemite ven jajca. Počakajte, da se jajca ohladijo. Jajca lahko podrite pod hladno vodo, da jih boste potem lažje olupili.

**ČIŠČENJE**

Vtič naprave vedno izklopite iz vtičnice in počakajte, da se naprava ohladi. Nosilec za jajca in pokrov lahko pomijete na običajen način. Grelno ploščo, ki je pritrjena na dno naprave, lahko očistite samo z vlažno krpo. Nikoli ne uporabite agresivnih čistilnih sredstev. Ne uporabljajte kovinskih pripomočkov ali jeklene volne, saj lahko poškodujejo napravo.

### **Naprave nikoli ne potopite v vodo!**

Če se je na grelni plošči nabralo preveč vodnega kamna, ga lahko odstranite z navadnim kisom. Razredčite kis z vodo (1 del kisa na 10 delov vode). Zlijte raztopino na grelno ploščo. Raztopino pustite delovati 30 minut. Tekočino nato zlijte stran. Grelno ploščo obrišite z vlažno krpo.

### **VARNOSTNI UKREPI**

Naprave ne smete uporabljati v naslednjih primerih:

1. če je poškodovan kabel,
2. pri vidnih poškodbah,
3. če je naprava padla na tla (tudi če poškodbe niso vidne).

**Napravo uporabljajte samo na način, ki je opisan v teh navodilih.**

### **TEHNIČNI PODATKI**

Delovna napetost: 220-240V ~ 50/60Hz

Moč: 400W

### **GARANCIJA IN SERVIS**

Pred dostavo naših naprav se izvede strog nadzor kakovosti. Če pride med proizvodnjo ali prevozom kljub vsej previdnosti do poškodb, vrnite napravo trgovcu. Poleg zakonsko določenih pravic ima kupec pravico do naslednje garancije v skladu s spodnjimi pogoji:

Za kupljeno napravo velja dveletna garancija od dneva nakupa. Ta garancija ne pokriva napak, ki so nastale zaradi nepravilne uporabe naprave, ter okvar zaradi posegov in popravil nepooblaščenih oseb ali zaradi montaže neoriginalnih nadomestnih delov. Vedno shranite račun, saj vam brez računa garancije ne moremo upoštevati. Pri škodi, do katere pride zaradi neupoštevanja navodil za uporabo, garancija preneha veljati, prav tako ne prevzemamo odgovornosti za škodo, ki nastane kot posledica tega. Za materialno škodo ali poškodbe, do katerih pride zaradi nepravilne uporabe ali neupoštevanja varnostnih opozoril, ne prevzemamo odgovornosti. Okvara na dodatnih delih ne pomeni, da se brezplačno zamenja celotna naprava. V takšnem primeru se obrnite na našega serviserja. Počeno steklo ali plastične dele se vedno zamenja na stroške kupca. Škodo na potrošnem materialu ali delih, ki se obrabijo, ter čiščenje, vzdrževanje ali zamenjavo omenjenih delov je treba plačati, saj garancija tega ne pokriva.

### **OKOLJU PRIJAZNO ODSTRANJEVANJE NAPRAVE**



Ponovna uporaba materialov – Evropska smernica 2012/19/ES

Ta simbol pomeni, da tega izdelka ne smete odstraniti med običajne gospodinjske odpadke. Da bi preprečili škodo za okolje in zdravje zaradi neustreznega ravnanja z odpadki, odgovorno reciklirajte izdelek ter na ta način prispevajte k ponovni in trajnostni uporabi materialov. Za odstranjevanje stare

naprave uporabite ustrezna zbirališča ali vrnite napravo na prodajno mesto, kjer ste jo kupili. Tu bodo poskrbeli za okolju prijazno odstranjevanje naprave.

Emerio Deutschland GmbH (ni naslov za servis)

Höfferweg 14

51519 Odenthal

Nemčija

### **Informacije za kupce:**

T: +49 (0) 3222 1097 600

E: info.de@emerio.eu



## **BIZTONSÁGI UTASÍTÁSOK**

Használat előtt olvassa el az alábbiakban található útmutatót az esetleges sérülések és meghibásodás elkerülése érdekében ill., hogy a lehető legjobb eredményt érhesse el a termék használatával. Kérjük őrizze meg a használati útmutatót egy biztonságos helyen. Amennyiben a készüléket továbbadja valakinek, győződjön meg arról, hogy a használati útmutatót is átadta.

Amennyiben a termék azért hibásodott meg, mert használat közben figyelmen kívül hagyta az útmutatóban leírtakat, a garancia érvényét veszti. A gyártó/ forgalmazó nem vállalja a garanciát olyan meghibásodások esetében, melyek a használati útmutatóban foglaltak figyelmen kívül hagyásából vagy figyelmetlen használatból erednek.

1. A készülék 8 éves kortól használható, felnőtt felügyelet mellett ha a gyermek biztonságos használatról ki lett oktatva és a felmerülő veszélyeket megértette.
2. A tisztítást és karbantartást gyermekek ne végezzék, kivéve ha 8 évnél idősebbek és felügyelet alatt vannak.
3. 8 évnél fiatalabb gyermekektől tartsa a készüléket és a vezetéket távol.
4. A készüléket testi és szellemi képességeiben korlátozott személy is használhatja felnőtt felügyelet mellett vagy ha az adott készülék biztonságos használatról felvilágosítást kapott és az ehhez tartozó felmerülő veszélyeket megértette és elfogadta.
5. Gyermekek ne játszanak a készülékkel.
6. Ha a hálózati kábel megsérült, azt kizárólag a gyártó, annak ügyfélszolgálatára vagy egy hasonlóan képzett személy cserélheti ki, így elkerülhetőek az esetleges sérülések.
7. A készülék háztartási, vagy hasonló célokra alkalmas.

Ilyenek: üzletek, irodák és más munkaterületek személyzeti konyhái; parasztudvarok; ügyfelek által szállodákban, motelekben és más szállásokon; félpanziós szállásokban.

8. Figyelem: Ügyeljen arra, hogy ne sérüljön meg az tojásfőzőtől.
9. A helytelen használat sérülést okozhat.
10. A készülék felmelegszik, mely a használat után is megmarad.
11. Használat előtt ellenőrizze, hogy a hálózati feszültség megegyezik a készülék típuscímkéjén jelzettel.
12. Csak földelt aljzatba (konnektorba) csatlakoztassa a készüléket.
13. Tisztítás előtt, ill., ha hosszabb ideig nem használja a készüléket, húzza ki a csatlakozót az aljzataból.
14. Ügyeljen arra, hogy a hálózati kábel ne lógjon éles felületek felett és tartsa távol a forró felületektől ill. nyílt lángtól.
15. Ne merítse a készüléket és a hálózati kábelt vízbe vagy más folyadékba. Áramütés veszély!
16. A csatlakozót húzza ki a dugaljból a csatlakozónál fogva. A kábelnél fogva húzza ki.
17. Ha a készülék vízbe esett, ne érintse meg. Húzza ki a csatlakozót az aljzataból, kapcsolja ki a készüléket és küldje el javíttatni az erre a célra megjelölt ügyfélszolgálatra.
18. Soha ne húzza ki vagy dugja be a csatlakozót az aljzatba nedves kézzel.
19. Semmilyen körülmények között ne kísérelje meg a termék külső borítását felnyitni és javítási munkálatokat végezni. Ez áramütést okozhat.
20. Ne hagyja őrizetlenül az eszközt használata közben.
21. Ez a készülék ipari használatra nem alkalmas.
22. Csak rendeltetésszerűen használja.
23. Ne tekerje a hálózati kábelt a turmixgép köré és ügyeljen rá, hogy ne törjön meg.

24. A piercing tű nagyon hegyes; nagyon óvatosan kell használni!
25. Az élelmiszerrel érintkező felületek tisztítására vonatkozó utasításokról bővebben jelen kézikönyv „TISZTÍTÁS” című fejezetében olvashat.

## A TERMÉK FELÉPÍTÉSÉNEK NEVEI

1. burkolat
2. tojástartó
3. Sütőlapok
4. Jelzőfények
5. BE/KIKAPCSOLÓ-gomb
6. Fogantyú
7. Mérőpohár
8. tojás átszűrő
9. Megőrzése a mérőpohárnak

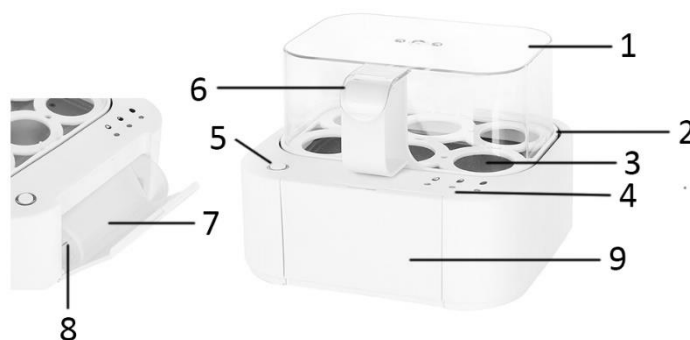

(A tárolónak fedelét kihúzhatja a mérőedény tárolásához.)

## Használat

1. Távolítsa el a készülék fedelet, és távolítsa el a tojásos tálcát is, hogy vizet tudjon önteni a forró lapra. Használja a mérőpoharat, kétszer annyi vizet öntsön hozzá a készülékbe (a poharat a „two cups” jelig kell megtölteni).
2. Helyezze a tojástartót a főzőlapra.
3. Csináljon egy kis lyukat a tojás kövérebbik felére a tojásátszűrő segítségével. A tojás átszűrő tűje nagyon éles. Mindig figyeljen rá oda! A megszárt tojás megakadályozza, hogy a tojáshéjak megrepedjenek a főzés során.
4. Helyezze a tojásokat keskeny véggel lefelé a tojástartóba. Zárja vissza a fedelet.
5. A készüléket földelt aljzathoz csatlakoztassa! Nyomja meg a BE/Ki kapcsológ gombot készülék bekapcsolásához. Hangjelzés hallatszik. A készülék elkezd főzni a tojásokat.
6. 8 Perc múlva egy hang jelzi, hogy a tojások lágyak. (A tojások most főttek puhára.) Az első jelzőfény bekapcsol.
7. Egy perccel később a hangjelzés hallható.
8. Ha az eszköz 10 percig működik, a hang jelzi, hogy "A tojások már közepes főttek. [A tojások most főzve vannak.] ". Az első és a második jelzőfény világít.
9. Ha az eszköz 12,5 percig fut, a hangjelzés ismét hangjelzést ad.
10. Ha az eszköz 15 percig működik, a hang jelzi, hogy a "A tojásokat most már keményen főttek. A tojások keményre főttek Ezen a ponton mindhárom jelzőfény bekapcsol.
11. Egy perc múlva az összes fény kialszik és a készülék automatikusan kikapcsol

## Tanácsok:

- Meghatározhatja, hogy a tojást a sütési folyamat során milyen állapotban kívánja kivenni, puha / közepes vagy keményre főzött.
- Óvatosan nyissa fel a fedelet a fogantyúval, mert nagyon forró, és óvatosan távolítsa el a tojásokat. Hagyja lehűlni a tojásokat. A tojásokat a hideg vízben tarthatja, így könnyebben szedhető le a héja.

## TISZTÍTÁS

Mindig húzza ki a készüléket a konnektorból, és hagyja lehűlni tisztítás előtt.

A tojástartót és a fedelet a normál módon lehet elmosni. A készülék aljára rögzített fűtőlapot csak nedvesített ruhával szabad tisztítani. Soha ne használjon súroló tisztítószeret. Ne használjon fém edényeket vagy acélgyapotot, mivel azok károsíthatják a készüléket.

## Ne merítse a készüléket vízbe!

Ha túl sok mészes telepedett a fűtőlemeze, normál háztartási ecettel eltávolítható. Hígítsuk fel az ecetet vízzel (1

rész ecetet 10 rész vízre).

Öntsük az oldatot a fűtő lemezre. Hagyja kb. 30 percig hatni az oldatot. Ezután öntsük a le folyadékot. Törölje le a főzőlapot nedves ruhával.

### **ÓVÓRENDSZABÁLYOK**

Az eszközt nem szabad használni a következő körülmények között

1. Kábel károsodása esetén.
2. Látható károsodás esetén.
3. Ha a készülék leesett (még akkor is, ha nincs látható károsodás).

**Az eszközt csak a kézikönyvben leírt módja alapján használja.**

### **Technikai adatok**

hálózati feszültség: 220-240V ~ 50/60Hz

Teljesítmény: 400W

### **GARANCIA ÉS VEVŐSZOLGÁLAT**

Szállítást megelőzően a készülék szigorú minőségi ellenőrzésen esik át. Minden igyekezet ellenére előfordulhatnak gyártás vagy szállítás közben keletkezett sérülések, ha ilyet tapasztal vigye vissza a készüléket a kereskedőnek. A hatályos jogszabályok mellett a vásárlónak az alábbi garanciális lehetőségei vannak:

Két év garanciát kínálunk az eladás napjától számítva. Hibákra, amelyek a készülék nem megfelelő használatából erednek és beavatkozások által okozott zavarokra és javításra harmadik fél által vagy nem eredeti alkatrészek összeszerelésére nem vonatkozik a garancia. Mindig őrizze meg a számlát, nyugta nélkül a garancia érvényét veszti. A használati utasítások betartásának elmulasztása a garancia elvesztésével jár. Nem vállalunk felelősséget az ebből eredő károkért. A szakszerűtlen használat miatt okozott anyagi károkért vagy személyi sérülésekért, biztonsági előírások betartásának elmulasztásért nem vagyunk felelősek. A tartozékokon keletkezett sérülések nem jelentik a teljes készülék térítésmentes cseréjét. Ebben az esetben kérjük, lépjen kapcsolatba ügyfélszolgálatunkkal. Törött üveg vagy műanyag alkatrészek cseréje mindig díjköteles. Fogyó vagy kopó alkatrészekon okozott sérülésekre, valamint a tisztításra, karbantartásra vagy kopó alkatrészek cseréjére nem terjed ki a garancia, ezért díjkötelesek.

### **KÖRNYEZETVÉDELMI SZEMPONTOK**



Újrahasznosítás - 2012/19/EG európai irányelv

Ez a szimbólum azt jelenti, hogy a termék nem kezelhető háztartási hulladékként. Az ellenőrizetlen hulladékkezelésből adódó környezeti- és egészségügyi károk elkerülése érdekében, kérjük kezelje felelősségteljesen az elektronikai hulladékokat, ezzel is támogatva az újrahasznosítást és az erőforrások megővését. A leadáshoz vegye igénybe a gyűjtőpontokat vagy forduljon a kereskedőhöz,

akinek a terméket vásárolta. Így megfelelő feldolgozásra kerül.

Emerio Deutschland GmbH (nem szervíz cím)

Höfferweg 14

51519 Odenthal

Germany

### **Vásárlói információk:**

T: +49 (0) 3222 1097 600

E: info.de@emerio.eu

## BEZPEČNOSTNÉ POKYNY

Prečítajte si pred použitím nasledujúce pokyny a dodržujte ich, aby nedošlo k zraneniu osôb alebo poškodeniu prístroja a aby ste dosiahli najlepšie výsledky s prístrojom. Uchovajte si prosím tento návod pre budúce použitie. Ak odovzdáte spotrebič inej osobe, uistite sa, že ste jej odovzdali tento návod na obsluhu.

V prípade škody spôsobenej nerešpektovaním pokynov v tomto návode na obsluhu, zaniká záruka. Výrobca/dovozca nenesie zodpovednosť za škody spôsobené nerešpektovaním návodu na použitie, nesprávnym použitím alebo použitie, ktoré nie je v súlade s požiadavkami tohoto návodu na obsluhu.

1. Tento prístroj môžu používať deti staršie ako 8 rokov, ak sú pod dozorom alebo boli poučené o bezpečnom používaní spotrebiča a pochopili s tým spojené riziká.
2. Čistenie a údržbu nesmú vykonávať deti; ak nie sú staršie ako 8 rokov a nie sú pod dohľadom.
3. Spotrebič a kábel umiestnite mimo dosah detí mladších ako 8 rokov.
4. Zariadenie môžu používať osoby s obmedzenými fyzickými, zmyslovými alebo duševnými schopnosťami, alebo osoby, ktoré nemajú skúsenosti a znalosti, ak sú pod dozorom alebo boli poučené o bezpečnom používaní spotrebiča a pochopili s tým spojené riziká.
5. Deti sa so spotrebičom nesmú hrať.
6. Ak je napájací kábel poškodený, musí byť vymenený výrobcom, jeho servisným centrom alebo podobne kvalifikovanou osobou, aby sa zabránilo nebezpečenstvu.
7. Tento prístroj je určený pre použitie v domácnosti alebo na podobné použitie, ako: v kuchyniach obchodov, kancelárií a

iných pracovných prostrediach, na farmách, pre zákazníkov v hoteloch, motelloch a iných ubytovacích zariadeniach, v ubytovacích zariadeniach s polpenziou.

8. POZOR: Dávajte pozor, aby ste sa nezranili ihlou na vajíčka.
9. Hrozí nebezpečenstvo poranenia v dôsledku nesprávneho použitia.
10. Povrch vyhrievacieho telesa generuje po použití ešte zostatkové teplo.
11. Pred zapojením zástrčky do zásuvky skontrolujte, či napätie a frekvencia súhlasia s údajmi na typovom štítku.
12. Pripojte prístroj len do uzemnenej zásuvky (Schuko zásuvky).
13. Odpojte napájací kábel zo zásuvky pred jeho čistením a keď prístroj nepoužívate.
14. Uistite sa, že napájací kábel nevisí cez ostré hrany a držte ho ďalej od horúcich povrchov a otvoreného ohňa.
15. Neponárajte prístroj a zástrčku do vody alebo iných tekutín. Vzniká nebezpečenstvo ohrozenia života v dôsledku zásahu elektrickým prúdom!
16. Ak chcete vybrať zástrčku zo zásuvky, uchopte za zástrčku. Neťahajte za kábel.
17. Nedotýkajte sa prístroja, ak spadol do vody. Vytiahnite zástrčku zo zásuvky, vypnite prístroj a dajte ho do autorizovaného servisného strediska na opravu.
18. Napájací kábel nezapájajte alebo nevyťahujte zo zásuvky mokrými rukami.
19. Za žiadnych okolností neotvárajte kryt prístroja alebo neopravujte prístroj sami. To by mohlo spôsobiť úraz elektrickým prúdom.
20. Nenechávajte nikdy prístroj počas prevádzky bez dozoru.
21. Tento prístroj nie je určený na komerčné použitie.
22. Používajte prístroj iba na stanovený účel.
23. Nenamotávajújte kábel okolo spotrebiča a neohýbajte ho.

24. Ihla na vajcia je veľmi špicatá; pri používaní buďte mimoriadne opatrný!
25. Pre pokyny na čistenie povrchov, ktoré prídu do kontaktu s potravinami, pozrite prosím odsek „ČISTENIE“ v príručke.



**POPIS DIELOV**

1. Kryt
2. Zásobník na vajcia
3. Výhrevná platňa
4. Kontrolky
5. Tlačidlo ON/OFF
6. Rukoväť
7. Odmerka
8. Ihla na vajcia
9. Skladovanie odmerky

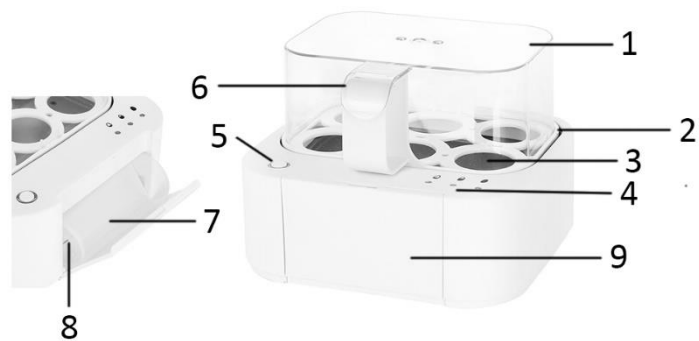

(Kryt úložného priestoru môžete vytiahnúť a odmerku odložiť.)

**POUŽITIE**

1. Odstráňte kryt a odoberte zásobník na vajcia, a nalejte vodu na výhrevnú platňu. Na to použijte odmerku a nalejte do zariadenia vždy dva poháre vody (každý pohár naplňte po značku „two cups“.)
2. Zásobník na vajcia položte na varnú dosku.
3. Na širšej strane vajčička urobte ihlou na vajcia malú dierku. Ihla na vajcia je veľmi ostrá; pri používaní buďte mimoriadne opatrný. Prepichnutie vajčička zamedzí prasknutiu vaječnej škrupiny počas varenie.
4. Vajcia uložte užším koncom smerom dole do zásobníka na vajcia. Zatvorte kryt.
5. Pripojte zariadenie do elektrickej zásuvky. Stlačením tlačidla ON / OFF zapnite zariadenie. Ozve sa pípnutie. Zariadenie začne variť vajčička.
6. Po 8 minútach hlas ohlásí „The eggs are now soft boiled. [vajcia sú teraz uvarené na mäkko.]“ Prvá kontrolka sa rozsvieti.
7. O minútu neskôr zaznie zvukový signál.
8. Po 10 minútach hlas ohlásí „The eggs are now medium boiled. [vajcia sú teraz uvarené stredne.]“. Prvá a druhá kontrolka sa rozsvieti.
9. Po 12,5 minúte, sa ozve pípnutie.
10. Po 15 minútach hlas ohlásí „The eggs are now hard boiled. [Vajcia sú teraz uvarené na tvrdo.]“. V tomto okamihu sa rozsvietia všetky tri kontrolky.
11. Po ďalšej minúte zhasnú všetky kontrolky a zariadenie sa automaticky vypne.

**Upozornenie:**

- Počas varenia sa môžete rozhodnúť kedy vajcia vyberiete, keď sú uvarené na mäkko, stredne alebo na tvrdo.
- Uchopte kryt prístroja za rukoväť a opatrne otvorte, lebo prístroj je veľmi horúci a opatrne vyberte vajcia. Nechajte vajcia vychladnúť. Vajcia môžete vložiť pod studenú vodu, aby sa ľahšie lúpali.

**ČISTENIE**

Vždy odpojte zariadenie od elektrickej zásuvky a pred čistením ho nechajte vychladnúť. Zásobník na vajcia a kryt môžete umyť bežným spôsobom. Ohrievaciu platňu, ktorá je pripevnená k spodnej časti zariadenia, je možné vyčistiť iba vlhkou handričkou. Nikdy nepoužívajte abrazívne čistiace prostriedky. Nepoužívajte žiadne kovové predmety ani kovovú drôtenku, lebo môžu zariadenie poškodiť.

**NIKDY NEPONÁRAJTE SPOTREBIČ DO VODY!**

Ak sa na varnej doske usadilo nadmerné množstvo vodného kameňa, môžete ho odstrániť bežným domácim octom. Zriedte ocot s vodou (1 diel octu na 10 dielov vody). Nalejte roztok na výhrevnú dosku. Nechajte zmes

pôsobiť 30 minút. Potom roztok vylejte. Utrite varnú dosku vlhkou handričkou.

### BEZPEČNOSTNÉ OPATRENIA

Spotrebič by nemal byť používaný v nasledujúcich prípadoch:

1. ak je kábel poškodený,
2. pri iných viditeľných poškodeniach,
3. ak spotrebič spadol na zem ( môžu byť na ňom skryté škody).

**Spotrebič používajte iba spôsobom opísaným v tejto príručke.**

### TECHNICKÉ DATA

Prevádzkové napätie: 220-240V ~ 50/60Hz

Príkon: 400W

### ZÁRUKA A ZÁKAZNÍCKY SERVIS

Pred vývozom sú naše spotrebiče podrobené prísnej kontrole kvality. Ak sa ale aj napriek tomu vyskytnú škody vzniknuté počas výroby alebo transportu, pošlite prosím spotrebič naspäť k predajcovi. Okrem zákonných práv má kupujúci možnosť požiadať o nasledujúce záručné podmienky:

Ponúkame Vám 2 roky záruku, počnúc dňom predaja. Závady, ktoré vznikli neodbornou manipuláciou zo spotrebičom, ako aj poruchy funkcie spôsobené zásahmi a opravami treťou osobou alebo zabudovaním iných ako originálnych častí nebudú zahrnuté do predmetu tejto záruky. Uschovajte si doklad o kúpe , bez potvrdenia budú akékoľvek záruky vylúčené. Pri škodách spôsobených nedodržaním návodu na obsluhu, zaniká nárok na záruku. Nenesieme zodpovednosť za vzniknuté škody. Za vecné škody alebo zranenia spôsobené nesprávnou obsluhou alebo nedodržaním bezpečnostných pokynov neručíme. Poškodenie príslušenstva neznamená, že celá jednotka bude nahradená bez poplatku. V tomto prípade, prosím, kontaktujte náš zákaznícky servis. Rozbité sklo alebo akrylové diely sú vždy spoplatnené. Poškodenie spotrebného materiálu alebo dielov, ktoré podliehajú opotrebovaniu, rovnako ako čistenie, údržba alebo výmena takýchto dielov, na tie sa záruka nevzťahuje, sú za poplatok.

### ENVIROMENTÁLNE ASPEKTY



Recyklácia - Európska smernica 2012/19/EC

Tento symbol znamená, že výrobok nesmie byť likvidovaný s domovým odpadom. Aby sa zabránilo poškodeniu životného prostredia a ľudského zdravia, spôsobené nekontrolovanou likvidáciou odpadu, likvidujte zodpovedne s podporou opätovného využitia zdrojov. Využite prosím vrátenie

■ vášho starého prístroja a recykláciu alebo sa obráťte na predajcu, u ktorého ste toto zariadenie zakúpili. Ten môže prístroj zlikvidovať v súlade so životným prostredím.

Emerio Deutschland s.r.o. (žiadna servisná adresa).

Höfferweg 14

51519 Odenthal

Nemecko

### Informácie pre zákazníkov:

T: +49 (0) 3222 1097 600

E: info.de@emerio.eu

## **BEZPEČNOSTNÍ POKYNY**

Před použitím si přečtěte přiložený návod, abyste se vyvarovali zranění nebo poškození a docílili se spotřebičem nejlepších výsledků. Uchovejte návod na bezpečném místě. Budete-li předávat spotřebič další osobě, ujistěte se, že byl předán i tento návod.

V případě poškození, která byla způsobena nedodržováním pokynů v tomto návodu, nelze uplatnit záruku. Výrobce/dovozce neručí za škody, které vznikly nedodržováním návodu k použití, nedbalým používáním, které je v rozporu s požadavky tohoto návodu.

1. Tento přístroj mohou používat děti starší 8 let, pokud jsou pod dozorem nebo byly poučeny o bezpečném používání spotřebiče a pochopili s tím spojená rizika.
2. Spotřebič by neměly čistit a udržovat děti, ledaže by byly starší 8 let a pracovaly by pod dozorem.
3. Uchovávejte spotřebič a kabel mimo dosah dětí mladších 8 let.
4. Zařízení mohou používat osoby s omezenými fyzickými, smyslovými nebo duševními schopnostmi, nebo osoby, které nemají zkušenosti a znalosti, pokud jsou pod dozorem nebo byly poučeny o bezpečném používání spotřebiče a pochopili s tím spojená rizika.
5. Děti si nesmí s produktem hrát.
6. Je-li poškozen síťový kabel, musí ho vyměnit výrobce, servisní služba nebo podobně kvalifikovaná osoba, aby se zabránilo nebezpečí.
7. Tento spotřebič je určen pro použití v domácnosti nebo podobně, jako: ve firemních kuchyňkách, kancelářích a jiných pracovištích; na statcích; smí ho používat zákazníci v hotelech, motelech a ostatních ubytovnách; ubytovacích zařízeních s polopenzí.

8. POZOR: Dávejte pozor, abyste se nepořezali o hrot propichovače na vejce.
9. Hrozí nebezpečí poranění chybným používáním.
10. Povrch topného tělesa produkuje po použití ještě zbytkové teplo.
11. Před připojením zařízení do elektrické sítě, zkontrolujte, zda napětí v síti a frekvence odpovídají údajům na typovém štítku.
12. Spotřebič připojte jen k uzemněné zásuvce.
13. Vytáhněte zástrčku ze zásuvky, když se spotřebič nepoužívá a před jeho údržbou.
14. Ujistěte se, že je napájecí kabel nevisí přes ostré hrany a držte ho dál od horkých povrchů a otevřeného ohně.
15. Neponořujte spotřebič a zástrčku do vody nebo jiných tekutin. Hrozí nebezpečí úrazu elektrickým proudem!
16. K odstranění zástrčky ze zásuvky, tahejte za zástrčku. Nikdy netahejte za kabel.
17. Nedotýkejte se spotřebiče, pokud spadl do vody. Vytáhněte zástrčku z elektrické zásuvky, spotřebič vypněte a pošlete ho na opravu do autorizovaného zákaznického servisu.
18. Zástrčky spotřebiče se nedotýkejte mokřýma rukama při vytahování nebo zapojování do sítě.
19. Za žádných okolností neotvírejte kryt spotřebiče nebo se ho nesnažte sami opravit. Mohlo by dojít k úrazu elektrickým proudem.
20. Spotřebič nenechávejte nikdy během provozu bez dozoru.
21. Tento přístroj není určen k podnikatelským účelům.
22. Používejte tento spotřebič výhradně pro určený účel.
23. Neomotávejte kabel kolem spotřebiče a neohýbejte ho.
24. Napichovací jehla je velmi špičatá; buďte mimořádně opatrní při používání!
25. Dbejte na pokyny pro čištění povrchů, které přicházejí do styku s potravinami, jak je popsáno v "ČIŠTĚNÍ".

**POPIS DÍLŮ**

1. kryt
2. podnos na vejce
3. topná deska
4. světelné displeje
5. tlačítko ON/OFF
6. rukojeť
7. odměrka
8. propichovač vajec
9. Uschování odměrky

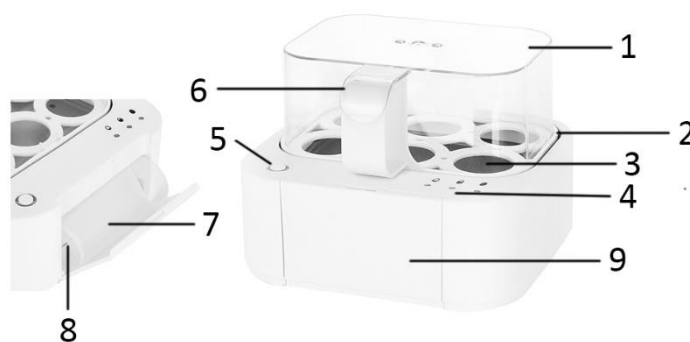

(Kryt uschování můžete vytáhnout, abyste odměrku uschovali.)

**POUŽITÍ**

1. Odstraňte kryt a vyjměte podnos na vejce, abyste nalili vodu na topné těleso. K tomu použijte odměrku, pokaždé nalijte dva pohárky vody do spotřebiče (každý pohár naplňte po značku „two cups“)
2. Vložte podnos na vejce nad topné těleso.
3. Udělejte pomocí propichovače do tvrdého konce každého vejce malý otvor. Jehla propichovače je velmi ostrá; buďte při používání velmi opatrní. Zamezte při propichování, aby skořápky během vaření nepraskly.
4. Vložte vejce úzkým koncem viz směrem dolů na podnos. Zavřete kryt.
5. Zapojte spotřebič do zásuvky. Stiskněte tlačítko ON/OFF, aby se spotřebič zapnul. Zazní signální tón. Spotřebič začne ohřívat vejce.
6. Po 8 minutách se ozve hlas „The eggs are now soft boiled. [Vejce jsou nyní uvařená naměkko.]“ První světelná kontrolka se zapne.
7. O minutu později zazní zvukový tón.
8. Po uplynutí 10 minut se ozve: „The eggs are now medium boiled. [Vejce jsou nyní uvařená na hniličku.]“ Zapne se první a druhá světelná kontrolka.
9. Po uplynutí 12,5 minut zazní zvukový signál.
10. Po uplynutí 15 minut se ozve: „The eggs are now hard boiled. [Vejce jsou nyní uvařená natvrdo.]“. Nyní se zapnou všechny tři světelné kontrolky.
11. Po další minutě zhasnou všechna světla a spotřebič se automaticky vypne.

**Upozornění:**

- Můžete rozhodnout, jestli vejce během vaření vyjmete, pokud jsou uvařená naměkko/na hniličku/natvrdo.
- Opatrně otevřete kryt na úchytku, jelikož je spotřebič velmi horký, a vyjměte vejce opatrně. Nechte vejce vychladnout. Vejce můžete nechat ve studené vodě, aby šla snadněji oloupat.

**ČIŠTĚNÍ**

Vždy vytáhněte zástrčku ze zásuvky a nechte spotřebič před čištěním vychladnout. Podnos a kryt lze mýt běžným způsobem. Topné těleso, které se upevněno na dně spotřebiče, lze čistit jen navlhčeným hadříkem. Nikdy nepoužívejte drhnoucí čističe. Nepoužívejte žádné kovové předměty nebo ocelovou drátěnku, protože ty mohou spotřebič poškodit.

**Nikdy neponořujte spotřebič do vody!**

Pokud se usadí na topném tělese nadměrné množství vápna, lze jej odstranit normálním octem. Rozředte ocet s vodou (1 díl octa na 10 dílů vody). Nalijte roztok na topné těleso. Nechte roztok 30 minut působit. Pak odstraňte

tekutinu. Otřete topné těleso navlhčeným hadříkem dočista.

### BEZPEČNOSTNÍ OPATŘENÍ

Přístroj by neměl být používán v následujících případech:

1. Při poškození kabelu,
2. Při viditelných škodách.
3. V případě, že přístroj spadl na zem (i když není vidět viditelné poškození).

**Používejte přístroj pouze způsobem popsáním v tomto návodu.**

### TECHNICKÉ ÚDAJE

Provozní napětí: 220-240V ~ 50/60Hz

Příkon: 400W

### ZÁRUKA A ZÁKAZNICKÝ SERVIS

Před dodáním podléhají naše výrobky přísné kontrole kvality. Vyskytnou-li se i přes veškerou péči během výroby nebo transportu závady, zašlete prosím spotřebič zpět k prodejci. Kromě zákonných práv kupujícího má možnost požádat v souladu s podmínkami o následující záruky:

Poskytujeme 2letou záruku na získaný spotřebič počínaje dnem prodeje. Závady, které vzniknou na základě nevhodného zacházení se spotřebičem a vady způsobené zásahem a opravami třetí osoby nebo montáží neoriginálních dílů nejsou kryty touto zárukou. Účtenku vždy uschovejte, bez účtenky nelze uplatit jakoukoliv záruku. U škod způsobených nedodržením návodu k použití záruka zaniká, neručíme za následné škody, které z toho vyplývají. Za poškození materiálu nebo zranění kvůli chybnému použití nebo nedodržení bezpečnostních pokynů neručíme. Škody na příslušenství neznamenají, že se celý spotřebič zdarma vymění. V tomto případě kontaktujte náš zákaznický servis. Rozbité sklo nebo části z umělé hmoty jsou vždy zpoplatněny. Škody na spotřebním materiálu nebo uzavíratelných částech stejně jako čištění, údržba a výměna uvedených částí nejsou kryty zárukou a jsou tedy zpoplatněny.

### EKOLOGICKÁ LIKVIDACE



RECYKLACE – evropská směrnice 2012/19/EG

Tato značka znamená, že tento výrobek se nesmí likvidovat s ostatním odpadem z domácností. Aby se zabránilo ničení životního prostředí a lidského zdraví nekontrolovanou likvidací odpadu, prosíme, zlikvidujte ho zodpovědně, v souladu k podpoře opětovného využití zdrojů. Využijte prosím systém sběru a recyklace nebo se obraťte na prodejce, u kterého jste výrobek zakoupili. Tihle výrobek

proberou k bezpečné ekologické recyklaci.

Emerio Deutschland s.r.o. (žádná servisní adresa)

Höfferweg 14

51519 Odenthal

Germany

### Informace zákazníkům:

T: +49 (0) 3222 1097 600

E: info.de@emerio.eu

## **SIGURNOSNE NAPOMENE**

Prije prvog korištenja obvezno pročitajte ovu uputu, kako biste izbjegli ozljede ili oštećenja te postigli optimalan rezultat s Vašim uređajem. Sačuvajte ovu uputu kao podsjetnik. Ako uređaj dajete na raspolaganje trećim osobama, priložite i ovu uputu.

Jamstvo ne pokriva oštećenja uslijed nepridržavanja ove upute. Proizvođač/uvoznik ne odgovara za oštećenja prouzročena nepridržavanjem upute i nepažljivim korištenjem, koje nije u skladu sa zahtjevima iz ove upute za korištenje.

1. Djeca od 8 godina smiju koristiti ovaj uređaj samo, ako su pod nadzorom ili su dobili upute za sigurno korištenje uređaja.
2. Djeca do 8 godina smiju čistiti i održavati uređaj samo, ako su pod nadzorom odrasle osobe.
3. Držite uređaj i kabel podalje od djece do 8 godina.
4. Osobe sa smanjenim tjelesnim, senzoričkim ili mentalnim sposobnostima ili bez iskustva ili znanja potrebnog za rukovanje smiju koristiti ovaj uređaj samo, ako su pod nadzorom ili su dobile upute za sigurno korištenje uređaja.
5. Djeca se ne smiju igrati uređajem.
6. Ako je kabel oštećen, zamjenu mora izvršiti proizvođač, ovlašteni servis ili slično kvalificirana osoba, kako biste izbjegli opasnosti.
7. Ovaj uređaj je namijenjen za korištenje u kućanstvu i sličnim okruženjima, kao što su: čajne kuhinje u poduzećima, uredima i drugim radnim okruženjima; na seoskim gospodarstvima; od strane gostiju hotela, motela i drugih prenoćišta; prenoćišta s polupansionom.
8. **OPREZ:** Budite oprezni u korištenju bušilice za jaja.
9. Uslijed pogrešnog korištenja, postoji opasnost od ozljeda.

10. Nakon korištenja površina grijača stvara još preostalu toplinu.
11. Prije stavljanja utikača u utičnicu provjerite jesu li mrežni i napon uređaja identični.
12. Priključite uređaj isključivo na utičnicu sa zaštitnim kontaktom.
13. Prije čišćenja ili ako uređaj nije u uporabi, izvucite utikač iz utičnice.
14. Osigurajte da kabel ne visi preko oštih rubova i držite ga podalje od vrućih predmeta i otvorene vatre.
15. Ne uranjajte uređaj, kabel ili utikač u vodu ili druge tekućine. Postoji životna opasnost uslijed strujnog udara!
16. Pri iskopčavanju uređaja primite utikač i izvucite ga iz utičnice. Ne povlačite kabel.
17. Ne dodirujte uređaj, ako je isti pao u vodu. Izvucite utikač iz utičnice, isključite uređaj i pošaljite ga ovlaštenom servisu na popravak.
18. Ne izvlačite i ne stavlajte utikač u utičnicu mokrom rukom.
19. Ne otvarajte kućište uređaja i ne pokušavajte sami popraviti uređaj. Time bi mogli prouzrokovati strujni udar.
20. Ne ostavljajte uređaj bez nadzora tijekom rada.
21. Ovaj uređaj nije namijenjen za komercijalno korištenje.
22. Koristite uređaj isključivo za njegovu predviđenu svrhu.
23. Ne namatajte i ne savijajte kabel oko uređaja.
24. Igla za probadanje je veoma oštra; budite oprezni u korištenju iste!
25. Informacije o čišćenju površina koje dolaze u dodir s namirnicama možete pronaći u ovoj uputi pod poglavljem „ČIŠĆENJE“.



**NAZIV DIJELOVA:**

1. pokrov
2. Držač za jaja
3. Grijaća ploča
4. Kontrolna lampica
5. Tipka za UKLJ./ISKLJ.
6. Ručka
7. Mjerna posuda
8. Alat za probadanje jaja
9. Odlaganje mjerne posude

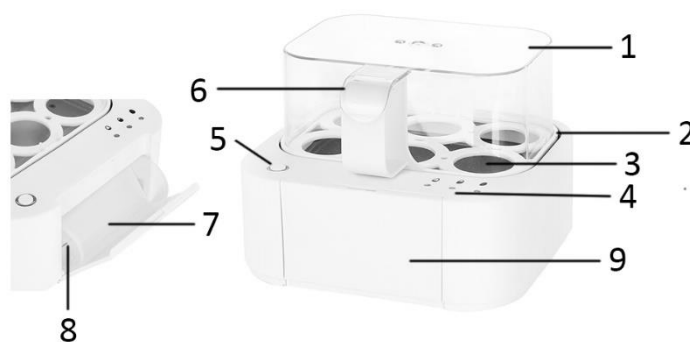

(Možete izvući pokrov odlaganja kako biste spremili mjernu posudu.)

**KORIŠTENJE**

1. Sklonite pokrov i izbacite držač za jaja, da biste prelili vodu na grijaću ploču. Koristite mjernu posudu, zalite svaki put dvije čaše vode u uređaj (svaka se posuda treba napuniti do oznake za „two cups“.)
2. Stavite držač na grijaću ploču.
3. Probodite malu rupicu u deblji kraj svakaog jajeta. Igla alata za probadanje je veoma oštra; pri korištenju budite pažljivi. Probadanje sprječava da ljuske jajeta popucaju.
4. Stavite jaja s užim krajem ka dolje u držač za jaja. Zatvorite poklopac.
5. Spojite uređaj utičnicom. Pritisnite dugme za UKLJUČIVANJE/ISKLUČIVANJE da biste uključili uređaj. Čujete signalni zvuk. Uređaj počinje kuhati jaja.
6. Poslije 8 minuta zazvonit će zvuk „The eggs are now soft boiled. [Jaja su sada mekano kuhana.]“ Sada se uključuje lampica.
7. Poslije minute zazvonit će signalni zvuk.
8. Poslije 10 minuta kuhanja, zazvonit će zvuk „The eggs are now medium boiled. [Jaja su srednje kuhana.]“. Prva i druga lampica se uključuju.
9. Nakon 12,5 minuta kuhanja, zazvonit će signalni zvuk.
10. Poslije 15 minuta kuhanja, zazvonit će „The eggs are now hard boiled. [Jaja su tvrdo kuhana.]“. U ovom se trenutku uključuju sve tri lampice.
11. Onda, nakon 1 minute isključuju se sve lampice i uređaj se automatski isključuje.

**Napomene:**

- Odlučite sami u kojem trenutku tijekom kuhanja ćete izvaditi jaja kada su meko/srednje/tvrdo kuhana.
- Pažljivo otvorite pokrov na ručki, s obzirom da je uređaj jako vreo, i oprezno izvadite jaja. Pustite jaja da se ohlade. Kako biste lakše ogulili jaja, držite ih pod hladnu vodu.

**ČIŠĆENJE**

Izbacite mrežni utikač uređaja iz utičnice i pustite da se ohladi prije nego što počnete s čišćenjem. Možete prati držač za jaja i pokrov na uobičajen način. Grijaću ploču na dnu uređaja možete čistiti samo s vlažnom krpicom. Nikada ne smijete koristiti sredstva koja mogu oribati. Ne smijete koristiti metalna sredstva ili čeličnu vunu, jer mogu oštetiti uređaj.

**Ne uranjajte uređaj u vodu!**

U slučaju da je na grijaćoj ploči višak kamenca možete ga ukloniti ocatom. Razrijedite ocat s vodom (omjer 1/10)

Preljite mješavinu na grijaćuploču. Ostavite mješavinu 30 minuta da djeluje. Možete onda prosuti tekućinu. Očistite grijaću ploču s vlažnom krpom.

### **SIGURNOSNE MJERE**

Ne koristite uređaj u slučaju:

1. oštećenja kabela
2. vidljivih oštećenja
3. pada uređaja na pod (čak i ako nema vidljivih oštećenja).

**Koristite uređaj sukladno ovim uputama.**

### **TEHNIČKI PODACI**

Nazivni napon: 220-240V ~ 50/60Hz

Nazivna snaga: 400W

### **JAMSTVO I SERVIS**

Naši uređaji prije isporuke prolaze strogu kontrolu kvalitete. Ako su unatoč pažnji za vrijeme proizvodnje i transporta nastale štete, molimo da uređaj pošaljete natrag prodavaču. Dodatno uz zakonska prava kupac ima pravo na ispunjenje jamstva sukladno sljedećim uvjetima jamstva:

Za ovaj uređaj dajemo dvogodišnje jamstvo, koje počinje vrijediti od datuma kupnje. Jamstvo ne pokriva kvarove nastale uslijed nestručnog rukovanja uređajem kao i smetnje funkcija uslijed zahvata i popravaka od strane trećih osoba ili uslijed ugrađivanja dijelova, koji nisu preporučeni od strane proizvođača. Jamstvo vrijedi samo uz predočenje računa. Jamstvo ne pokriva posljedične štete proizašle nepridržavanjem upute za korištenje. Jamstvo ne pokriva materijalne štete ili ozljede uslijed pogrešnog korištenja ili nepridržavanja sigurnosnih napomena. Oštećenja na dijelovima ne znači besplatnu zamjenu kompletnog uređaja. U tom slučaju kontaktirajte našu službu za kupce. Zamjena slomljenog stakla ili plastike odvija se uvijek uz plaćanje. Jamstvo ne pokriva oštećenja potrošnih materijala ili dijelova, čišćenje, održavanje ili zamjenu spomenutih dijelova i stoga se isti rješavaju uvijek uz plaćanje.

### **EKOLOŠKI PRIHVATLJIVO ZBRINJAVANJE**



Recikliranje – EU direktiva 2012/19/EG

Simbol na uređaju označava da se proizvod se ne smije zbrinjavati u komunalni otpad. Nekontroliranim zbrinjavanjem otpada možete narušiti ekološku stabilnost i ljudsko zdravlje. Savjesno i odgovorno zbrinite dotrajali uređaj u otpad, kako bi se poticalo recikliranje sirovina. Za

više informacija o zbrinjavanju i recikliranju ovog uređaja obratite se lokalnim vlastima ili trgovcu kod kojeg ste kupili uređaj. On može zbrinuti dotrajali uređaj u otpad.

Emerio Deutschland GmbH (no service address)

Höfferweg 14

51519 Odenthal

Germany

### **Informacija za kupce:**

T: +49 (0) 3222 1097 600

E: info.de@emerio.eu

## **INTRUCȚIUNI DE SIGURANȚĂ**

Citiți cu atenție următoarele indicații înainte de utilizare pentru a evita potențiale accidentări sau daune și pentru a obține cel mai bun rezultat cu acest aparat. Păstrați acest manual de utilizare într-un loc sigur. La predarea aparatului unei alte persoane, asigurați-vă că înmânați și acest manual de utilizare.

În caz de deteriorări cauzate de nerespectarea instrucțiunilor din acest manual, garanția își pierde valabilitatea. Producătorul/importatorul nu răspunde pentru daunele cauzate în urma nerespectării manualului de utilizare sau a utilizării neglijente, în neconformitate cu cerințele acestuia.

1. Acest aparat poate fi utilizat de copii cu vârsta de peste 8 ani dacă sunt supravegheați sau instruiți cu privire la utilizarea în siguranță a aparatului și când înțeleg pericolele conexe.
2. Curățarea și întreținerea care trebuie efectuate de către utilizator nu ar trebui efectuate de către copii decât în cazul în care aceștia au peste 8 ani și sunt supravegheați.
3. Nu lăsați aparatul și cablul de alimentare la îndemâna copiilor sub 8 ani.
4. Prezentul aparat poate fi utilizat de persoane cu abilități motorii, senzoriale sau mentale reduse și de persoane care nu au experiența și cunoștințele necesare doar dacă acestea sunt supravegheate sau au fost instruite cu privire la utilizarea în siguranță a aparatului și înțeleg pericolele asociate acesteia.
5. Copiilor nu le este permis să se joace cu dispozitivul.
6. Atunci când cablul de alimentare este deteriorat, acesta trebuie schimbat de către producător, serviciul pentru clienți al acestuia sau o altă persoană cu o calificare asemănătoare, pentru a evita orice pericol.

7. Acest aparat este destinat uzului casnic sau în locații similare, ca de exemplu: bucătării pentru angajați în magazine, birouri sau alte medii de lucru; ferme; folosirea lui de către oaspeți în hoteluri, moteluri și alte tipuri de cazare; pensiuni cu mic dejun.
8. ATENȚIE: Aveți grijă să nu vă înțepați cu acul pentru perforarea ouălor.
9. În cazul utilizării necorespunzătoare a aparatului există riscul de a vă accidenta.
10. Suprafața elementului de încălzire generează căldură reziduală și după utilizare.
11. Înainte de a introduce ștecărul în priză verificați dacă tensiunea electrică și frecvența corespund cu indicațiile de pe plăcuța cu specificații tehnice.
12. Conectați aparatul doar la prize cu împământare (prize Schuko).
13. Scoateți ștecărul din priză atunci când nu folosiți aparatul și înainte de a-l curăța.
14. Nu lăsați cablul de alimentare să atârne peste margini ascuțite și feriți-l de obiecte fierbinți și flăcări deschise.
15. Nu scufundați aparatul sau ștecărul în apă sau alte lichide. Pericol de electrocutare!
16. Trageți de ștecăr pentru a-l scoate din priză. Nu trageți de cablu.
17. Nu atingeți aparatul în cazul în care acesta a căzut în apă. Scoateți ștecărul din priză, opriți aparatul și trimiteți-l la un centru de service autorizat în scopul reparării.
18. Nu scoateți ștecărul aparatului din priză și nu-l introduceți în priză cu mâna udă.
19. Nu încercați în niciun caz să deschideți carcasa aparatului sau să îl reparați singuri. Acest lucru ar putea duce la electrocutare.
20. Nu lăsați niciodată aparatul nesupravegheat în timpul utilizării.

21. Acest dispozitiv nu este destinat pentru uz comercial.
22. Folosiți aparatul doar în scopul prevăzut.
23. Nu înfășurați cablul în jurul aparatului și nu îl îndoțiți.
24. Acul pentru perforarea ouălor este foarte ascuțit; aveți deosebită grijă când îl mânuiți!
25. Pentru informații cu privire la curățarea suprafețelor care vin în contact cu alimentele, citiți punctul „Curățare și întreținere” din manualul de utilizare.

**DENUMIREA PĂRȚILOR COMPONENTE**

1. Capac
2. Suport ouă
3. Placa de încălzire
4. Indicatoare luminoase
5. Buton ON/OFF
6. Mâner
7. Pahar gradat
8. Perforator ouă
9. Compartiment depozitare pahar gradat

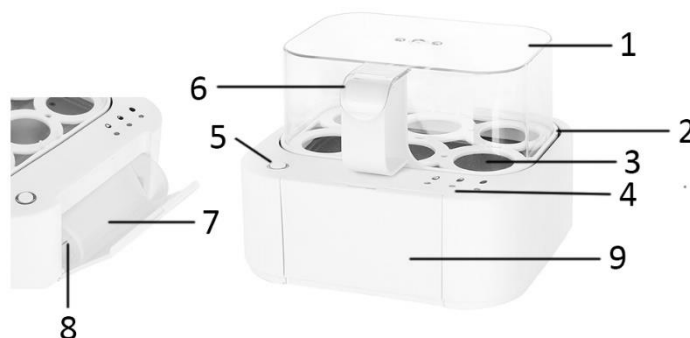

(Puteți deschide capacul compartimentului de depozitare pentru a așeza paharul gradat înăuntru.)

**UTILIZARE**

1. Înlăturați capacul și scoateți suportul pentru ouă pentru a putea turna apă pe placa de încălzire. Utilizați în acest scop paharul gradat, turnând de fiecare dată două pahare de apă în aparat (fiecare pahar ar trebui să fie umplut până la marcajul two cups.)
2. Așezați suportul pentru ouă pe placa de încălzire.
3. Faceți o mică gaură cu ajutorul perforatorului la capătul gros al oului. Acul perforatorului de ouă este foarte ascuțit; aveți deosebită grijă când îl mânuiți. Prin perforare se evită crăparea cojii oului în timpul procesului de fierbere.
4. Așezați ouăle în suport cu capătul îngust îndreptat în jos. Închideți capacul.
5. Conectați aparatul la o priză. Apăsăți apoi butonul ON/OFF pentru a porni aparatul. Se aude un semnal sonor. Aparatul începe să fiarbă ouăle.
6. După 8 minute o voce anunță „The eggs are now soft boiled. [Ouăle sunt acum fierte moi.]” Primul indicator luminos se va aprinde în acest moment.
7. Un minut mai târziu se aude semnalul sonor.
8. După 10 minute de funcționare vocea anunță „The eggs are now medium boiled. [Ouăle sunt acum mediu fierte.]”. Primul și al doilea indicator luminos se vor aprinde în acest moment.
9. După 12,5 minute de funcționare se aude din nou semnalul sonor.
10. După 15 minute de funcționare vocea anunță „The eggs are now hard boiled. [Ouăle sunt acum fierte tari.]”. În acest moment se aprind toate cele trei indicatoare luminoase.
11. După încă un minut se sting toate indicatoarele luminoase și aparatul se oprește automat.

**Indicații:**

- Dvs. puteți decide dacă doriți să scoateți ouăle în timpul procesului de fierbere când au fost fierte moi/mediu/tari.
- Deoarece aparatul este foarte fierbinte, îndepărtați capacul cu deosebită atenție utilizând mânerul și scoateți cu grijă ouăle. Lăsați ouăle să se răcească. Puteți ține ouăle sub apă rece pentru a le putea curăța mai ușor.

**CURĂȚARE**

Scoateți întotdeauna ștecărul din priză și lăsați aparatul să se răcească înainte de a-l curăța. Suportul pentru ouă și capacul pot fi spălate în mod obișnuit. Placa de încălzire care este fixată pe fundul aparatului însă trebuie curățată doar cu o cârpă umezită. Nu folosiți niciodată detergenți abrazivi. Nu folosiți ustensile din metal sau bureți de sârmă, deoarece acestea pot deteriora aparatul.

### **Nu scufundați aparatul în apă!**

Dacă pe placa de încălzire s-a depus excesiv de mult calcar, acesta se poate îndepărta cu oțet normal pentru menaj. Diluați oțetul cu apă (o parte de oțet, 10 părți de apă). Turnați soluția pe placa de încălzire. Lăsați soluția să acționeze timp de 30 minute. Scurgeți apoi lichidul. Ștergeți placa de încălzire cu o cârpă umedă.

### **INSTRUCȚIUNI DE SIGURANȚĂ**

Aparatul nu trebuie utilizat în următoarele cazuri:

1. În caz de deteriorare a cablului.
2. În caz de daune vizibile.
3. Dacă aparatul a căzut pe jos (chiar dacă nu există daune vizibile).

**Utilizați aparatul doar în modul descris în acest manual.**

### **DATE TEHNICE**

Tensiunea de funcționare: 220-240V ~ 50/60Hz

Consum de energie: 400W

### **GARANȚIE ȘI SERVICIU CLIENȚI**

Aparatele noastre sunt supuse unui control de calitate riguros înainte de livrării. Dacă, în ciuda tuturor măsurilor luate în timpul producției sau al transportului, au apărut daune, trimiteți aparatul înapoi comerciantului. Pe lângă drepturile legale, cumpărătorul are opțiunea de a solicita garanția după criteriile următoare:

Oferim o garanție de 2 ani pentru aparatul achiziționat, începând cu ziua vânzării. Defectele care apar în urma utilizării neadecvate a aparatului și defecțiunile apărute în urma reparațiilor efectuate de persoane terțe sau montării de piese neoriginale nu sunt acoperite de această garanție. Păstrați întodeauna bonul de casă; fără bon pierdeți dreptul la orice garanție. În cazul deteriorărilor survenite din nerespectarea instrucțiunilor de utilizare garanția își pierde valabilitatea. Nu răspundem pentru daunele indirecte. Nu suntem răspunzători pentru daune sau răni rezultate din utilizarea incorectă sau din nerespectarea instrucțiunilor de siguranță. Daunele la nivelul accesoriilor nu înseamnă că întregul aparat va fi înlocuit gratuit. În acest caz, contactați serviciul clienți. Sticla spartă sau componentele din plastic se plătesc întotdeauna de către client. Daunele materialelor consumabile sau de uzură, precum și curățarea, întreținerea sau schimbul pieselor respective nu sunt acoperite de garanție și de aceea contra cost.

### **ELIMINARE ECOLOGICĂ**



Reciclare – Directiva europeană 2012/19/UE

Acest simbol arată că produsul nu poate fi aruncat împreună cu deșeurile menajere. Pentru a evita daunele cauzate mediului înconjurător sau sănătății prin gestionarea necontrolată a deșeurilor, vă rugăm să aruncați aparatele în mod responsabil, pentru a promova reciclarea durabilă a resurselor.

■ Pentru returnarea aparatului dvs. folosit, utilizați centrele de returnare și colectare sau adresați-vă comerciantului de la care ați achiziționat acest aparat. Acesta poate elimina aparatul în mod ecologic.

Emerio Deutschland GmbH (nu este o adresă de service)

Höfferweg 14

51519 Odenthal

Germania

### **Informații clienți:**

T: +49 (0) 3222 1097 600

Email: info.de@emerio.eu