



## CNL 6415 PLUS Hotă telescopică, motor EcoPower, 60 cm



LED



Programare  
întârziată

### DESCRIERE

Hotă telescopică, motor EcoPower, 60 cm

### STIL DE VIAȚĂ

Total

### CULORI



### REFERINȚĂ

REF. 40436822  
EAN. 8421152146224

**CARACTERISTICI**

Hotă telescopică  
Motor EcoPower  
5 trepte putere + 1 Turbo  
Panou de control electronic  
Sistem de iluminare automat  
Bandă LED  
2 filtre inox  
Panou frontal cu posibilitatea de înlocuire (ex: cu panou identic cu mobilă de bucătărie)  
Panou frontal din cristal negru  
Free Outlet: 393 m3/h  
Turbo: 385 m3/h  
Max.: 293 m3/h  
Min.: 141 m3/h  
Nivel zgomot conform UE 65/2014:  
Turbo: 69 dB  
Max.: 64 dB  
Min.: 52 dB  
Clasa energetică: A

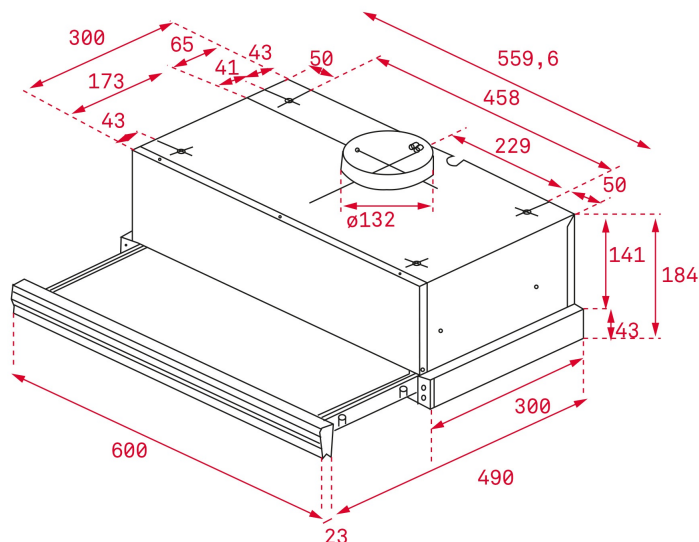

## DIMENSIUNI

**Înălțimea produsului (mm):**

184

**Lățimea produsului (mm):** 600

**Adâncimea produsului (mm):**

300/490

**Lungimea produsului (mm):**

**Greutatea produsului (Kgs):**

7,26

## SPECIFICAȚII TEHNICE

### CARACTERISTICI PARTICULARE

**Tipul hotei:** Telescopice

**Stil:** Încorporabile

**Certificări:** CE; CB; Rohs

**Ø Reducție (mm):** 120

**Tipul de iluminare interioară:** LED

**Consumul pentru lumina interioară (W):** 19

**Conexiune :** European plug

**Putere (V):** 230

**Frecvență (Hz):** 50

**Puterea totală a hotei (W):** 119

**Numărul de motoare:** 1

**Puterea motorului (W):** 110

**Capacitate de evacuare - Free Outlet (m<sup>3</sup>/h):** 393

**EU REGULATION NO. 65/2014  
&66/2104**

**Consumul anual de energie AEC kWh / an (kWh):** 30,3

**Clasa de eficiență energetică:** A

**Eficiență fluido- dinamică (FDEhood):** 26,7

**Clasa de eficiență fluido- dinamică:** B

**Eficiență a iluminării:** 43,3

**Clasa de eficiență a iluminării:** A

**Clasa de eficiență a filtrării grăsimilor:** C  
**Air flow (Qmin) m3/h :** 141  
**Air flow (Qmax):** 293  
**Air flow (Qboost) :** 385  
**Zgomot (LwA) Viteză minimă (dB):** 52  
**Zgomot (LwA) Viteză maximă (dB):** 64  
**Puterea acustică ponderată a emisiilor sonore transmise prin aer, în modul Intensiv (dB) :** 69  
**Indicele eficienței energetice (EEI):** 54,1  
**Factor de creștere a timpului (f):** 1,0  
**Randamentul cel mai mare al puterii electrice de intrare (W):** 65,0  
**Puterea nominală a sistemului de iluminare (WL) W:** 9  
**Iluminarea medie a sistemului de iluminat pe suprafața de gătit Lux:** 390

## ACCESORII

**Supapă anti-retur:** Da  
**Filtrul de cărbune opțional:** CNL 1 C

## MODELE

**Număr de filtre:** 2  
**Descrierea filtrului:** Inox  
**Panou de control:** Electronic  
**Oprire programabilă:** Da  
**Iluminat automat:** Da  
**Numărul de viteze:** 5+1

## PRODUCT INFORMATION SHEET - DELEGATED REGULATION (EU) 65/2014

**Denumirea sau marca comercială a furnizorului:** TEKA  
**Identificatorul de model :** CNL 6415 PLUS  
**Consumul anual de energie:** 30,3  
**Clasa de eficiență energetică:** A  
**Eficiența fluido-dinamică:** 26,7  
**Clasa de eficiență fluido-dinamică:** B  
**Eficiența iluminării:** 43,3  
**Clasa de eficiență a iluminării:** A  
**Clasa de eficiență a filtrării grăsimilor:** C  
**Debitul de aer (viteză minimă în condiții normale de utilizare):** 141  
**Debitul de aer (viteză maximă în condiții normale de utilizare):** 293  
**Debitul de aer (utilizare intensivă sau accelerată):** 385  
**Puterea acustică ponderată A a emisiilor sonore transmise prin aer (viteză minimă în condiții normale de utilizare):** 52  
**Puterea acustică ponderată A a emisiilor sonore transmise prin aer (viteză maximă în condiții normale de utilizare):** 60  
**Puterea acustică ponderată A a emisiilor sonore transmise prin aer (utilizare intensivă sau accelerată):** 69  
**Consumul de putere în modul oprit (W):** n.a  
**Consumul de putere în modul standby (W) :** n.a



CNL 6415 PLUS

ETICHETĂ DE ENERGIE

