



TEKA

Telepítés és karbantartás

**HU**

[teka.com](https://teka.com)

# Telepítési és karbantartási utasítások index

---

BIZTONSÁGI UTASÍTÁSOK .....	3	Tisztítás és karbantartás .....	11
Elektromos biztonság.....	3	Az oldalsó tartók szétszerelése ....	11
Gyermekbiztonság.....	4	A tartók összeszerelése .....	11
Sütő használati biztonság .....	4	Sütők hajtható grill elemmel .....	12
Biztonság a tisztításhoz és		Ajtó szétszerelése/összeszerelése	
karbantartáshoz .....	5	testre szerelt zsanérral .....	12
Telepítés .....	8	Ajtó szétszerelése/összeszerelése	
Oszlop telepítés. ....	8	ajtóra szerelt zsanérral .....	12
Pult alatti telepítés. ....	8	Az ajtó belső üvegének	
Környezeti információ .....	9	szétszerelése/összeszerelése.....	13
Első használat előtt .....	9	Felső lámpa cseréje .....	13
Egyéb fontos utasítások .....	9	Az oldalsó izzó cseréje.....	13
Kiegészítők.....	10	A LED-lámpa cseréje.....	13
Teleszkópos futók hajtható		Hibaelhárítás.....	14
csipesszel.....	10	Műszaki adatok.....	15
Teleszkópos futók közvetlen		Ábrák.....	16
csipesszel.....	10		

## BIZTONSÁGI UTASÍTÁSOK

Olvassa el gondosan ezeket az utasításokat a sütő legjobb teljesítményének eléréséhez, biztonságosan és helyesen. Tartsa meg ezt a kézikönyvet, hogy új tulajdonos is olvashassa.

### Elektromos biztonság

- Ha a tápkábel nincs a sütővel szállítva, a következő kábelek használhatók nem-pirolitikus sütőkben: H05RR-F / H05VV-F / H05V2V2-F / H07RN-F / H05SS-F. Pirolitikus sütőkben csak H05SS-F típusú kábel használható. A csatlakozási diagram az 1. ábrán látható.
- A sütőt mindig megfelelő földeléssel kell csatlakoztatni, és a telepítésnek meg kell felelnie a jelenlegi előírásoknak.
- Ezt a készüléket legfeljebb 2 000 m tengerszint feletti magasságra szánták.
- A sütő telepítésekor teljes lekapcsolási eszközöket kell beépíteni a fix telepítésbe a telepítési előírásoknak megfelelően (a támogatott áramhoz igazítva és legalább 3 mm kontaktus távolsággal) a III. kategóriás túlfeszültség-védelmi feltételek alapján, vészhelyzeti lekapcsoláshoz és tisztításkor vagy izzó cseréjekor. Semmilyen körülmények között ne vezesse a földelő vezetékét ezen a kapcsolón keresztül.
- Ezt a kapcsolót cserélheti dugóval, feltéve, hogy normál használatban elérhető.
- Bármilyen kezelés vagy javítás a készüléken, beleértve a tápkábel cseréjét, csak felhatalmazott műszaki szerviz személyzet végezheti eredeti pótalkatrészekkel. Mások által végzett javítások vagy kezelések károsíthatják a készüléket vagy működési hibát okozhatnak, amely veszélyes lehet a biztonságára.
- Húzza ki a sütőt, ha meghibásodik.

- **Kombinált sütőkben munkalapokkal és potenciális kockázatok elkerülése érdekében csak a gyártó által ajánlottakat szerelje össze.**

### Gyermekbiztonság

- **Ne engedje, hogy gyermekek közel kerüljenek a sütőhöz használat közben vagy a pirolitikus tisztítási ciklus alatt, mert nagyon magas hőmérsékletet érhet el.**
- **8 év alatti gyermekeket távol kell tartani a készüléktől, kivéve ha állandó felügyelet alatt vannak. A gyermekeknek nem szabad játszaniuk a készülékkel.**
- **A készüléket 8 év feletti gyermekek és csökkent fizikai, érzéki vagy szellemi képességű vagy tapasztalat vagy ismeret hiányában lévő személyek használhatják, feltéve, hogy megfelelő utasítást vagy felügyeletet kaptak a készülék biztonságos használatára, és megértették a vele járó veszélyeket.**

### Sütő használati biztonság

- **A sütőt mindig zárt ajtóval kell üzemeltetni.**
- **Csak a sütő konyhai egységbe való telepítése után használja (Lásd A sütő telepítése).**
- **Ne telepítse a sütőt dekoratív ajtók mögé. Ez túlmelegedést okozhat.**
- **A gyártó nem vállal felelősséget a sütő otthoni ételkészítésen kívüli bármely használatáért.**
- **Ne fedje le a sütő alját alumínium fóliával vagy bármilyen más anyaggal, mert ez befolyásolhatja a főzési teljesítményt és károsíthatja a sütő zománcát és a konyhai egység belsejét.**
- **Ne tároljon olajat, zsírokat vagy gyúlékony anyagokat a sütő belsejében. Ez veszélyes lehet, ha a sütő be van kapcsolva.**
- **Ne támaszkodjon vagy üljön a nyitott sütőajtóra. Ez károsíthatja a készüléket, és sérülést okozhat Önnek.**

- A tálca és a rács könnyű részleges eltávolítási és kezelési rendszerrel rendelkezik az ételhez. Mindig helyezze ezeket a kiegészítőket a sütő belsejébe, ahogy az a Kiegészítők szakaszban jelezve van.
- A sütő használat közben felmelegszik, ezért mindig használjon sütőkesztyűt a sütő belsejében végzett műveletekhez, és kerülje a fűtőelemek érintését.
- Csak a mellékelt hőmérséklet-érzékelőt használja a sütő belsejében (azokban a modellekben, amelyek ezzel a funkcióval rendelkeznek).

### Biztonság a tisztításhoz és karbantartáshoz

- Válassza le a készüléket a hálózati tápellátásról bármilyen művelet előtt.
- Ne használjon gőz tisztítókat vagy nyomásos vizet a sütő tisztításához.
- Ne használjon fém súroló párnákat, drótkeféket vagy kereskedelmi forgalomban kapható súroló por tisztítószeret a sütő ajtó tisztításához, mert ezek megkarcolhatják a felületet, és az üveg eltörését okozhatják.
- A felhasználó által végzendő tisztítási és karbantartási feladatokat gyermekek felügyelet nélkül nem végezhetik.
- Mielőtt izzót cserélne, először győződjön meg róla, hogy a sütő le van választva a hálózatról az elektromos áramütés lehetőségének elkerülése érdekében.
- Távolítson el minden kiegészítőt és edényt a sütőből, beleértve a polctartókat és/vagy teleszkópos futókat.
- Tisztítson meg minden kiömlést vagy felesleges szennyeződést, mert a pirolitikus tisztítási ciklus alatt ezek meggyulladhatnak, és tűzveszélyt okozhatnak.
- A biztonsága érdekében soha ne üzemeltesse a sütőt a hátfal nélkül (amely védi a ventilátort).

### Biztonság a pirolitikus tisztítási ciklus használata során

A tisztítási ciklus indítása előtt:

- **FIGYELEM:** Távolítson el minden kiegészítőt és edényt a sütőből, beleértve a polctartókat és/vagy teleszkópos futókat.

- Tisztítson meg minden kiömlést vagy felesleges szennyeződést, mert a pirolitikus tisztítási ciklus alatt ezek meggyulladhatnak, és tűzveszélyt okozhatnak.
- Távolítson el minden szennyeződést a sütő tömítéséről.
- Gondosan kövesse a pirolitikus tisztítási ciklus programozási utasításait.

### A pirolitikus tisztítási folyamat során:

- Ne hagyjon semmilyen rongyot vagy szövetet lógni a sütő fogantyújáról vagy közelében.
- Biztonsági okokból, ha a sütő pult alá van telepítve, a főzőlapnak nem szabad használni, amíg a sütő pirolitikus módban van.
- A sütő belső lámpája kikapcsolva marad, és nem kapcsolható be.
- A sütő biztonsági zár mechanizmussal van ellátva, amely megakadályozza az ajtó nyitását a tisztítási ciklus alatt. Ne próbálja kinyitni az ajtót, amíg a zár aktív.



## INFORMÁCIÓ

Ez a kézikönyv általános sütő jellemzőket ír le, így nem feltétlenül felelnek meg teljesen az Ön sütőjének.

Konzultáljon a kézikönyvhöz mellékelt Felhasználói útmutatóval a sütő specifikus jellemzőinek és felszerelésének megismeréséhez.

A gyártó fenntartja a jogot a termék jellemzőinek megváltoztatására a működés javítása érdekében.

# Telepítés

Ez az információ kizárólag a telepítő számára, aki felelős a szerelésért és elektromos csatlakoztatásért. A gyártó nem vállal felelősséget a lehetséges károkért, ha Ön maga telepíti a sütőt.

## TELEPÍTÉS ELŐTT

- A sütő kezeléséhez használja az oldalsó fogantyúkat. Ne használja az ajtó fogantyúját a sütő felemeléséhez.
- Ha a sütőt pult alá telepíti, kövesse a telepítési utasításokat.
- Általában kerülje a kiálló elemeket (bútor megerősítések, csövek, aljzat alapok stb.) az egység hátulján.
- Ha a fő táp aljzat alapja az egységben van, ahol a sütő telepítve van, ezt az árnyékolt területen kell megtenni. 2. ábra.
- Az egység, amelyben a sütő telepítve van, és a szomszédos egységek legalább 85 °C-nál magasabb hőmérsékletet kell kibírniuk.
- A telepítési utasításokat szigorúan be kell tartani. Ellenkező esetben a sütő szellőzési áramköre blokkolódhat, magas hőmérsékleteket okozva, amelyek károsíthatják a konyhai egységet és magát a készüléket.
- Ehhez ellenőrizze az egység méreteit és a fűrandó lyukak méreteit az alábbi ábrákon:

### Oszlop telepítés.

60 cm sütő: 7. ábra\*.

45 cm sütő: 8. ábra\*.



## FIGYELEM

\* Pirolitikus sütők telepítésekor **NE** fúrjon lyukakat az egységben az árnyékolt területeken.

### Pult alatti telepítés.

60 cm sütő: 9. ábra\*.

45 cm sütő: 10. ábra\*.



## FIGYELMEZTETÉS

\* Pirolitikus sütők telepítésekor **NE** fúrjon lyukakat az egységben az árnyékolt területeken.

## ELEKTROMOS CSATLAKOZÁS

A szerelőnek biztosítania kell, hogy:

- A hálózati táp feszültsége és frekvenciája megfelel az azonosító lemezen megadottnak.
- A háztartási vezetékrendszer elviseli az azonosító lemezen megadott maximális teljesítményt.
- A tápellátás csatlakoztatása után ellenőrizze, hogy a sütő összes elektromos része megfelelően működik-e.

## SÜTŐ TELEPÍTÉS

Minden sütőhöz. Az elektromos csatlakoztatás után:

1. Helyezze a sütőt az egységbe, és győződjön meg róla, hogy a tápkábel nincs beszorítva vagy érintkezik a sütő forró részeivel.
2. Győződjön meg róla, hogy a sütő teste nem érintkezik az egység falával, és legalább 2 mm hely van a szomszédos egységek között.
3. Középrezze a sütőt az egységben, hogy legalább 5 mm hely legyen a sütő és a körülötte lévő bútorajtók között. 3. ábra.
4. Nyissa ki az ajtót, és helyezze be a sütőhöz mellékelt műanyag dugókat a megfelelő házaikba. 11. ábra.
5. Rögzítse a sütőt az egységhez a mellékelt csavarokkal, a megállóba csavarva őket az egységbe.

**FIGYELMEZTETÉS**

Ne támaszkodjon a sütő nyitott ajtajára a 4. és 5. lépés végrehajtása közben, mert a sütő nincs rögzítve az egységhez, és előre mozdulhat, majd leeshet a padlóra.

## Környezeti információ

### AZ ÖKOLÓGIAI CSOMAGOLÁS ÁRTALMATLANÍTÁSA

A csomagolás teljesen újrahasznosítható anyagokból készült, amelyek más célokra is felhasználhatók. Konzultáljon a helyi önkormányzattal ezeknek az anyagoknak az ártalmatlanítási eljárásairól.

### A TERMÉK ÁRTALMATLANÍTÁSA

**FIGYELMEZTETÉS**

A szimbólum a terméken vagy csomagolásán jelzi, hogy ezt a készüléket nem szabad közönséges háztartási hulladékként ártalmatlanítani. Elektromos és elektronikus berendezések gyűjtőpontjára kell vinni újrahasznosításra. Így elkerülhetők a környezetre és a közegészségre gyakorolt negatív következmények a nem megfelelő kezelés miatt.

Forduljon a helyi önkormányzathoz, a háztartási hulladékkezelő szolgálathoz vagy a boltba, ahol a terméket vásárolta, további információért a készülék újrahasznosításáról.

### ENERGIA INFORMÁCIÓ

A 66/2014 (Öko-tervezés) és 65/2014 (Energia címkézés) rendeletek követelményeinek megfelelően tesztelve az EN 60350-1 szabvány szerint.





Energiafogyasztás mérések különböző körülmények között eltérő értékeket adhatnak a sütőjére megadottól.

Konzultáljon a kézikönyvhöz mellékelt Felhasználói útmutatóval a sütő energiafogyasztásának megismeréséhez.

Ez a termék egy vagy két fényforrást tartalmaz a „G” energiasztályból.

## Első használat előtt

Lehet, hogy zsír és egyéb anyag nyomai vannak a sütőben a gyártási folyamat miatt. Ezeket az alábbi eljárással kell eltávolítani:

1. Távolítsa el minden csomagolást a sütőből, beleértve a védő műanyagot, ha van.
2. Fordítsa a sütőt  / , vagy ha ez a beállítás nem elérhető  / , 200 °C-ra 1 órára. Konzultáljon a kézikönyvhöz

mellékelt Felhasználói útmutatóval, hogyan tegye ezt.

3. Hűtse a sütőt nyitott ajtóval, hogy szellőzzön, és ne maradjanak szagok belül.
4. Miután kihűlt, tisztítsa a sütőt és a kiegészítőket.

Ezen első művelet során füst és szagok keletkeznek. Ezért a konyhát jól szellőztetni kell.

## Egyéb fontos utasítások

Ne öntsön vizet az alsó felületre használat közben; ez károsíthatja a zománcot.

Normális jelenség, hogy a sütő ajtaján páralecsapódás keletkezik, ha nagy folyadéktartalmú ételeket főzünk.

Amikor bezárja a sütő ajtaját főzés közben, hallani lehet a benne lévő levegő hangját. Ez a

hatás normális a nyomás miatt, amelyet az ajtó záráskor gyakorol, garantálva az üreg tömítését.

## Kiegészítők

Ne hagyjon semmilyen edényt vagy ételt a sütő alján. Mindig használja a sütőhöz mellékelt tálcákat és rácsokat.

Joghurt készítéséhez helyezze az üvegeket a sütő aljára.

Bármilyen más étel főzéséhez helyezze a tálcát vagy rácsot a sütő belső futósíneibe.

1. A oldalsó tartók két sínje között vagy bármely kihúzható futón, ha a sütőnek van ilyen.
2. A rácsnak és néhány tálcának reteszelő hornyai vannak, hogy véletlenül ne távolítsák el őket. Helyezze ezeket a hornyokat a sütő hátulja felé, lefelé nézve. 4. ábra.
3. A rács felülete, amelyen az edény nyugszik, a oldalsó sínek alatt kell legyen. Ez megakadályozza az edény véletlen csúszását. 5. ábra.
4. A tálcák elülső részén fül van a könnyű eltávolítás érdekében. Helyezze a tálcát a füllel a sütő külső része felé. 6. ábra.

### A TELESZKÓPOS FUTÓK ÖSSZESZERELÉSE.

Néhány sütő modell teleszkópos futó készlet kiegészítővel rendelkezik.

A teleszkópos futók összeszereléséhez a króm bevonatú tartókra kövesse az alábbiakat:

#### Teleszkópos futók hajtható csipesszel



#### FIGYELMEZTETÉS

A futókat 2. magasságra kell helyezni, alulról kezdve. 12. ábra.

1. Távolítsa el a védőfóliát.
2. Akassza a nagy csipeszeket a felső sínre, és nyújtsa ki a futót, amíg a kis csipeszek a alsó sínre akadnak. 12. ábra.
3. „Kattintás” hangot hall, amikor a futó helyesen rögzítve van. 13. ábra.
4. A tálcá/tartó rögzítő bemetszésnek a sütő elülső részén kell maradnia. 13. ábra.

#### Teleszkópos futók közvetlen csipesszel



#### FIGYELMEZTETÉS

Az egyszeres kihúzható futókat 1., 2., 3. és 5. magasságra kell helyezni alulról kezdve. 14. ábra.

A dupla kihúzható futókat 1., 2. és 3. magasságra kell helyezni alulról kezdve. 15. ábra.

**45 cm-es sütőkben** a teleszkópos futók 1. magasságra vannak helyezve. 16. ábra.

1. Akassza a csipeszt a felső sínre a kívánt szinten. 17. ábra.
2. „Kattintás” hangot hall, amikor a futó helyesen rögzítve van. 18. ábra.
3. A tálcá/rács tartó rögzítő bemetszésnek a sütő elülső részén kell maradnia. 18. ábra.

# Tisztítás és karbantartás



## FIGYELMEZTETÉS

Válassza le a készüléket a hálózati tápellátásról bármilyen művelet előtt.

## A SÜTŐ KÜLSŐ ÉS KIEGÉSZÍTŐI TISZTÍTÁSA

Tisztítsa a sütő külsőjét és kiegészítőit meleg szappanos vízzel vagy enyhe tisztítószerral.

Legyen nagyon óvatos a rozsdamentes acél vagy festett felületek tisztításakor. Csak nem karcos szivacsokat vagy rongyokat használjon.



## FIGYELMEZTETÉS

A teleszkópos futókat nem szabad mosogatógépbe tenni. Ez eltávolítja a zsírt, amely lehetővé teszi a csúszást, és a futók elakadnak, használhatatlanná válnak.

## A SÜTŐ BELSEJÉNEK TISZTÍTÁSA

Rendszeresen tisztítsa a sütő belsejét a zsír vagy étel nyomok eltávolítására, amelyek később füstöt és szagokat adhatnak ki, és foltokat okozhatnak.

Használjon nejlon keféket vagy szivacsokat meleg szappanos vízzel az zománcozott felületek tisztításához, például a sütő aljához. Tisztítson, amikor a sütő hideg. Csak zománcozott felületeken használjon sütőtisztító termékeket, és mindig kövesse a gyártó utasításait.



## FIGYELMEZTETÉS

Ne tisztítsa a sütő belsejét gőzzel vagy nyomásos vízzel.

Ne használjon fém súroló párnákat, drótkéfeket vagy bármilyen eszközt, amely karcosítja a zománcot.

Idővel bizonyos ételek, például paradicsom, ecet és sóban sült ételek megváltoztathatják a zománc színét. Ez normális, és nem befolyásolja a sütő működését. Ne próbálja eltávolítani ezeket a foltokat agresszív módszerekkel, mint

az itt leírtak, mert ez végleges sérülést okozhat a felületen.

Rendszeresen tisztítsa a sütő tömítését minden zsír vagy étel nyom eltávolításához. Ez megakadályozza a tömítés károsodását és törését a későbbi főzési műveletek során.

Javasolt ezt a tömítést eltávolítás nélkül tisztítani.

## Az oldalsó tartók szétszerelése

1. Távolítson el minden kiegészítőt a sütő belsejéből.
2. Teljesen lazítsa meg az elülső rögzítő elem anyáját (A), húzza előre a tartókat (B), és távolítsa el őket. 19. ábra.

## A tartók összeszerelése

3. Helyezze a hátsó bemetszést a hátsó rögzítő anyába.
4. Rögzítse az elülső rögzítő anyát (C) a tartó elülső bemetszésébe. 20. ábra.
5. Rögzítse a tartót a dióval (D), és forgassa, amíg teljesen be nem áll (E). 20. ábra.

## Az oldalsó tartók szétszerelése



## INFORMÁCIÓ

Először szerelje le az oldalsó tartókat a korábbi szakasz utasításai szerint.

Ezután:

1. Távolítsa el az alsó csavarokat (A), majd a felső csavart (B). 21. ábra.
2. Az alsó panel összeszereléséhez az ellenkező sorrendben járjon el.



## FIGYELMEZTETÉS

A biztonsága érdekében soha ne üzemeltesse a sütőt a hátfal (a ventilátort védő) nélkül.

### Sütők hajtható grill elemmel

A sütő felső részének tisztításához:

1. Várja meg, amíg a sütő kihűl.
2. Tolja a grill elem sínt (A) mindkét kézzel a sütő hátulja felé, hogy kioldja a felső rögzítő anyából (B). 22. ábra.
3. Hagyja leesni az elemet, és tisztítsa a sütő felső részét. 23. ábra.
4. Ezután helyezze vissza a grill elemet eredeti pozíciójába, és folytassa a fordított sorrendben.

### Sütők Teka Hydroclean® funkcióval

Kérjük, konzultáljon a sütő Felhasználói útmutatójával.

### Sütők pirolitikus öntisztító funkcióval

Kérjük, konzultáljon a sütő Felhasználói útmutatójával.

## A SÜTŐ AJTAJÁNAK TISZTÍTÁSA

Könnyű tisztítás érdekében az ajtó szétszerelhető. Ehhez kövesse az ajtó típusának megfelelő utasításokat.

### Ajtó szétszerelése/összeszerelése testre szerelt zsanérral

1. Nyissa ki teljesen a sütő ajtaját.
2. Blokkolja a zsanért a reteszek elfordításával. 24. ábra.
3. Zárja az ajtót a zárt pozícióba. 25. ábra.
4. Tartsa az ajtót mindkét kézzel mindkét oldalán fogva, emelje fel, és húzza ki a sütő ajtaját, amíg a zsanérok teljesen le nem válnak 25. ábra.

### Összeszerelés

5. Tartsa az ajtót mindkét kézzel az oldalak alsó részén, helyezze a zsanér karokat a házaikba, és engedje leesni az ajtót, ameddig csak lehet. 26. ábra.
6. Nyissa ki teljesen a sütő ajtaját. 26. ábra.

7. Fordítsa vissza a reteszeket eredeti pozíciójukba.



## FIGYELMEZTETÉS

Győződjön meg róla, hogy az ajtó teljesen be van helyezve a reteszek elfordításával. Ellenkező esetben blokkolódhat, amikor megpróbálja bezárni.



## INFORMÁCIÓ

Ha a reteszek nehezen fordulnak, használjon lapos eszközt a fordításukhoz.

### Ajtó szétszerelése/összeszerelése ajtóra szerelt zsanérral

1. Nyissa ki teljesen a sütő ajtaját.
2. Blokkolja a zsanért mindkét retesz elfordításával. 27. ábra.
3. Zárja az ajtót a zárt pozícióba. 28. ábra.
4. Tartsa az ajtót mindkét kézzel mindkét oldalán fogva, emelje fel és húzza ki a sütő ajtaját, amíg a zsanérok teljesen le nem válnak. 28. ábra.

Az ajtó összeszereléséhez hajtsa végre a lépéseket fordított sorrendben.

## Az ajtó belső üvegének szétszerelése/összeszerelése



### FIGYELMEZTETÉS

Ha az üveg paneleket az ajtóval a sütőben szereli szét, mindig zárolt zsanér pozícióban tegye. Ellenkező esetben az ajtó bezáródik, és a nem rögzített üveg panelek eltörhetnek, és sérülést okozhatnak.



### INFORMÁCIÓ

Ennek megelőzése érdekében az üvegpaneleket mindig a sütőajtó eltávolítása után szerelje szét, az előző szakaszban leírt utasítások szerint.

A modelltől függően a sütő ajtaja 2, 3 vagy 4 üveglappal rendelkezhet. Kövesse az adott ajtótípusra vonatkozó utasításokat.

1. Ujjával nyomja meg az ajtóajtó mindkét oldalán, felül található gombokat. 29. ábra.
2. Tartsa őket lenyomva, és húzza le a műanyag tömitést az ajtó felett. 30. ábra.
3. Vegye ki az üvegpaneleket az ajtóból. Tisztítsa meg őket üveg tisztítóval vagy szappanos vízzel és puha ruhával.



### FIGYELMEZTETÉS

Ügyeljen az üvegpanelek eltávolításának sorrendjére és helyzetére, mert tisztítás után ugyanabban a sorrendben és pozícióban kell visszahelyezni őket.

4. Tisztítás után helyezze be a 3. számú üveglapot ugyanabba a pozícióba, úgy, hogy a rá nyomtatott TERMOGLASS jelzés látható legyen (lásd a 31. ábrát).
5. Piroлитikus sütők esetében a 3. és 4. számú üveglapokon a TERMOGLASS jelzésnek láthatóan kell lennie (lásd a 32. ábrát).
6. Helyezze be a 2. számú üveglapot úgy, hogy a nyomtatott felület az ajtó belső oldala felé nézzen.
7. Helyezze vissza az ajtó felső tömitését, ügyelve arra, hogy az oldalsó fülek megfelelően illeszkedjenek a helyükre.



### FIGYELMEZTETÉS

Soha ne kapcsolja be a sütőt, ha az ajtóról hiányzik bármelyik üveglap.

## A SÜTŐ LÁMPA CSERÉJE



### FIGYELMEZTETÉS

A lámpa cseréje előtt győződjön meg róla, hogy a sütő ki van kapcsolva a hálózatról.

A csereizzónak legalább 300 °C hőmérsékletet kell kibírnia. Megrendelhető a Műszaki Szerviz Osztálytól.

### Felső lámpa cseréje

1. Csavarja ki az izzótartó üvegorbitását. 33. ábra.
2. Cserélje ki az izzót, majd szerelje vissza az üvegfedelet.

### Az oldalsó izzó cseréje

1. Egy lapos végű szerszámmal emelje le az izzótartó üvegfedelét. 34. ábra.
2. Cserélje ki az izzót, majd szerelje vissza az üvegfedelet, ügyelve arra, hogy minden a megfelelő helyzetbe kerüljön.

### A LED-lámpa cseréje

Forduljon a Műszaki Szervizhez.

# Hibaelhárítás

---

Ez a rész ismerteti a sütőt érintő leggyakoribb hibákat, azok leggyakoribb okait és a lehetséges megoldásokat.

## **A sütő nem működik**

---

- Ellenőrizze az elektromos csatlakozást.
- Ellenőrizze a biztosítékokat és a megszakítót a saját elektromos hálózatában.
- Győződjön meg arról, hogy az időzítő kézi vagy programozott állásban van.
- Ellenőrizze a kezelőgomb és a hőmérséklet-szabályozó helyzetét.

## **A belső világítás nem kapcsol be**

---

- Cserélje ki az izzót.
- Ellenőrizze, hogy a készülék megfelelően lett-e beszerelve a Szerelési útmutatóban foglaltak szerint.

## **A fűtés visszajelző lámpája nem gyullad ki**

---

- Válasszon egy hőmérsékletet.
- Válasszon egy beállítást.
- Ennek csak addig szabad világítania, amíg a sütő a kiválasztott hőmérsékletre melegszik.

## **A sütő használat közben füstöl**

---

- Ez az első használat során normális jelenség.
- Rendszeresen tisztítsa meg a sütőt.
- Csökkentse a tepsiben lévő zsír vagy olaj mennyiségét.
- Ne süssön a sütési táblázatban megadottnál magasabb hőmérsékleten.

## **A várt sütési eredmények nem érhetők el**

- Tájékozódjon a sütési táblázatokról a sütő működéséről.

## **A tartozékaim és a polctartóim sérültek**

---

- Nem távolította el a tartozékokat és a tartókat a pirolitikus tisztítási ciklus alatt.
- Ki kell cserélnie őket, és a későbbi tisztítási ciklusok előtt el kell távolítania őket.

## **A zománc színe megváltozott, vagy foltok jelentek meg**

---

- Egyes élelmiszerek kémiai összetétele elváltozásokat okozhat a zománcon.
- Ez normális jelenség, és nem károsítja a zománc tulajdonságait.

## **A sütő ki van kapcsolva, a szimbólum világít, és az ajtó nem nyitható ki**

---



- Az ajtózár aktiválva van.
- Kapcsolja ki az ajtózárat az e kézikönyvhöz mellékelt Felhasználói útmutató utasításai szerint.

## **A sütő be van kapcsolva, a szimbólum világít, de az ajtó nem nyitható ki**

---

- Az ajtózár aktiválva van.
- Fordítsa a kezelőgombot a  állásba.

- Kapcsolja ki az ajtózárat az e kézikönyvhöz mellékelt Felhasználói útmutató utasításai szerint.
- A sütés folytatásához válassza ki ismét a kívánt sütési funkciót.

**A kezelőgombot a  állásba fordítottam, és kiválasztottam egy pirolízis programot (P1, P2 vagy P3), de a  szimbólum gyorsan villog, és hangjelzés hallható**



- A sütőajtó nincs megfelelően becsukva, ezért az ajtó nem zárható, és a pirolitikus folyamat le lett tiltva.
- Ellenőrizze az ajtót, és győződjön meg róla, hogy megfelelően be van csukva. Ezután állítsa a kezelőgombot a  állásba, és ismételje meg a pirolízis aktiválásához szükséges lépéseket.

**A kezelőgombot a  állásba fordítottam, és kiválasztottam egy pirolízis programot (P1,**

**P2 vagy P3), de a  szimbólum nem gyullad ki, és a sütő nem melegszik fel**

- Az ajtókapcsoló nem működik, annak ellenére, hogy az ajtó megfelelően be van csukva.
- Forduljon a Műszaki Szervizhez, mivel hiba van az ajtókapcsolóban.

**A pirolízis program befejeződött, és a sütő hideg, de az ajtó zárva van, és a  szimbólum valamint a 0:00 villog**

- Nem fordította a kezelőgombot a  állásba, amikor a pirolízis program véget ért.
- Állítsa a kezelőgombot a  állásba.

**A kezelőgomb a  állásban van, és az ajtó még mindig zárva van**

- A sütő még nem hűlt le a biztonságos hőmérsékleti határértékre.
- Várjon, amíg a sütő lehűl, és a  szimbólum kialszik.

## Műszaki adatok



### FIGYELMEZTETÉS

Ha ezek a problémák a fenti tanácsok ellenére is fennállnak, forduljon a Műszaki Szervizhez.

Tájékoztassa a Műszaki Szervizt a tapasztalt probléma jellegéről, és adja meg a következőket:

1. Gyári szám (S-No)
2. A készülék modellje (Mod.)

Ez az információ a sütő adattábláján található, amely a nyitott ajtó egyik oldalán helyezkedik el.

# Ábrák

ÁBRA. 1

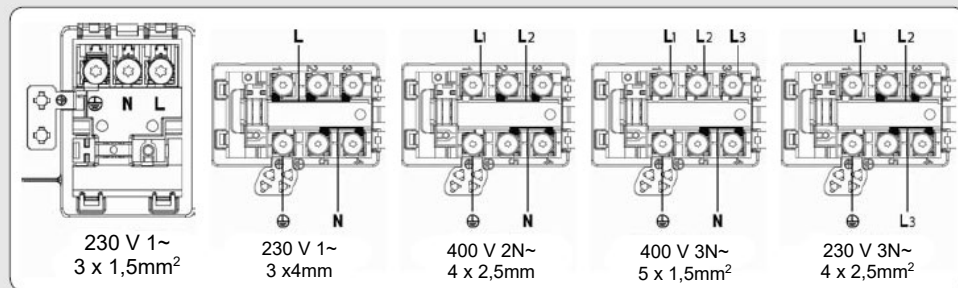

ÁBRA. 2

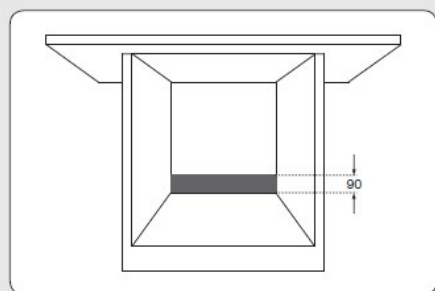

ÁBRA. 4

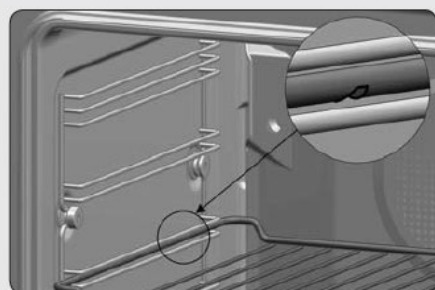

ÁBRA. 6

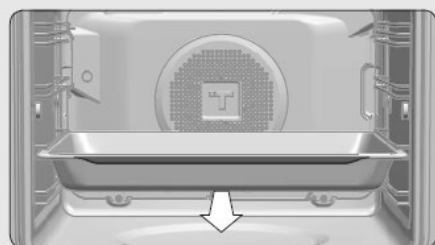

ÁBRA. 3

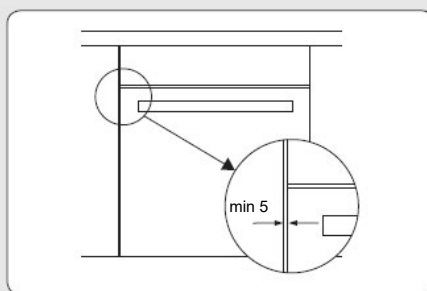

ÁBRA. 5

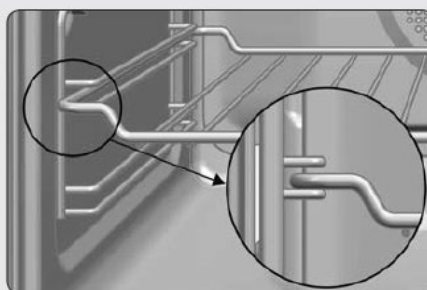

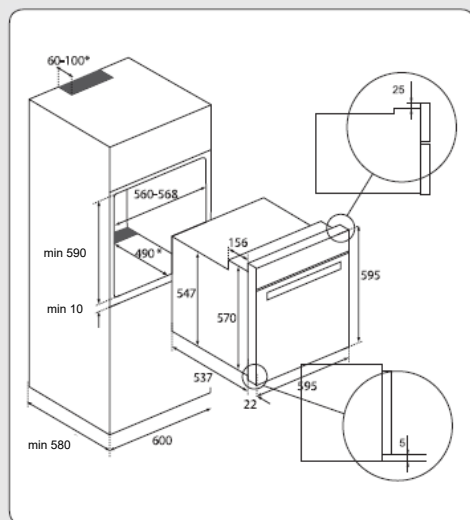
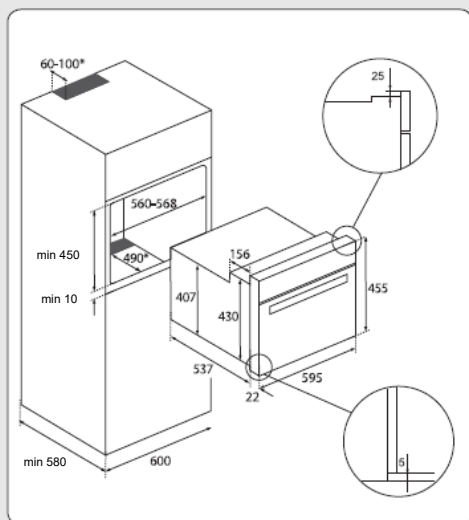
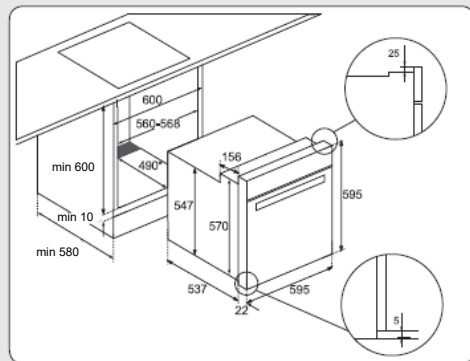
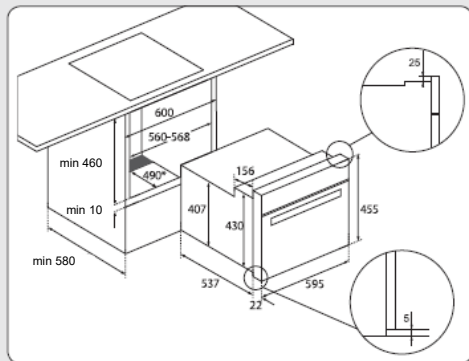
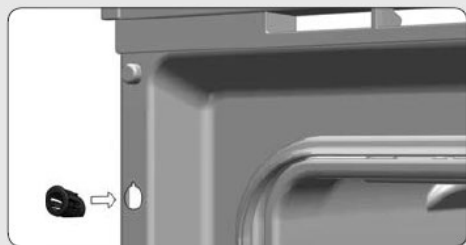
**ÁBRA. 7****ÁBRA. 8****ÁBRA. 9****ÁBRA. 10****ÁBRA. 11**

\* Piroлитikus sütők esetében NE fúrjon lyukakat.

ÁBRA. 12

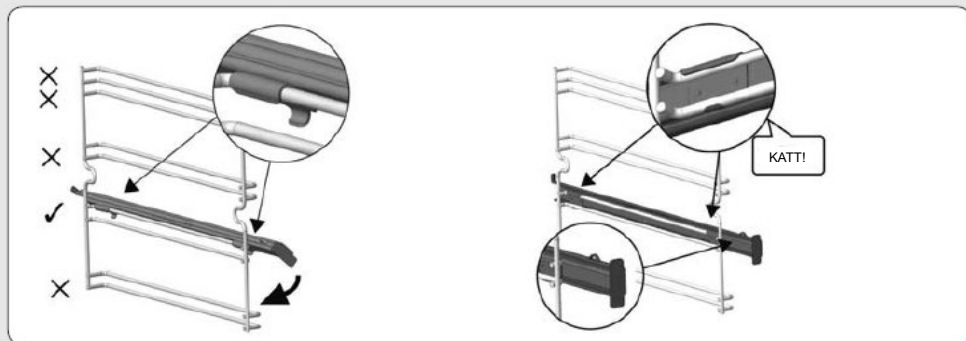

ÁBRA. 13

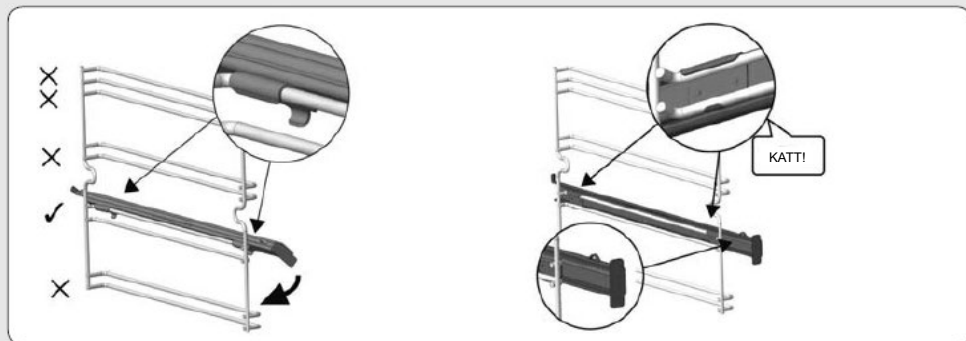

ÁBRA. 14



ÁBRA. 15



ÁBRA. 16



ÁBRA. 17

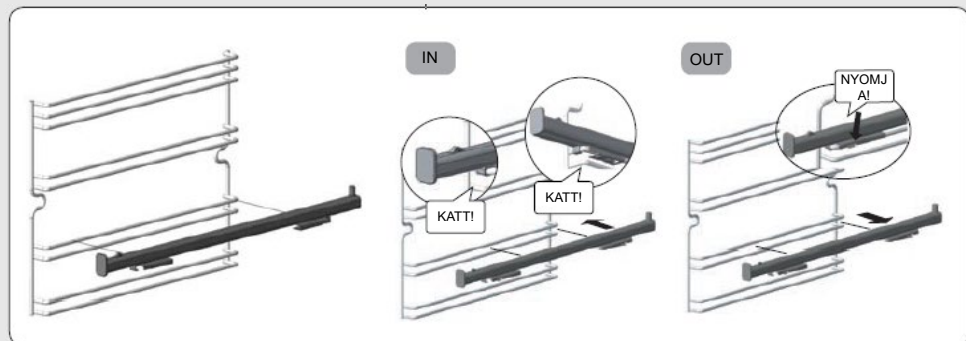

ÁBRA. 18

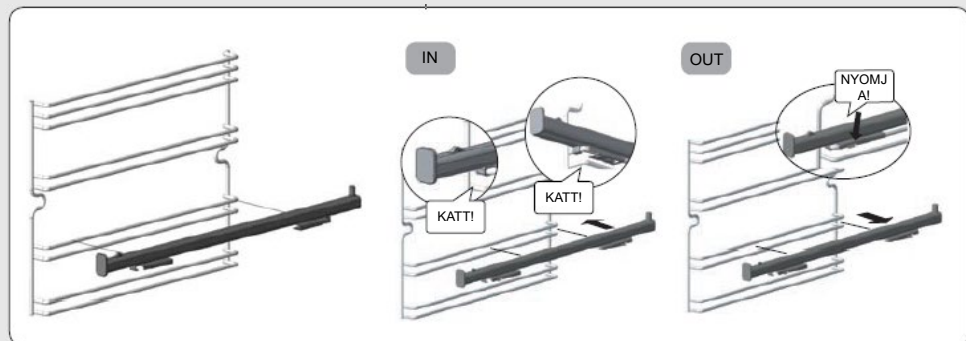

ÁBRA. 19

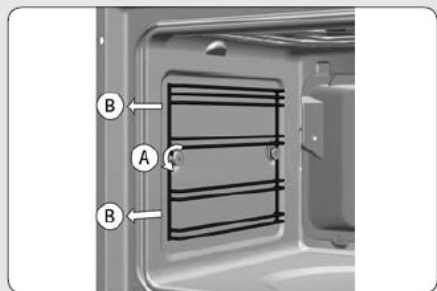

ÁBRA. 20

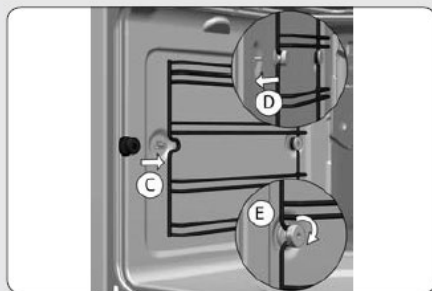

ÁBRA. 21

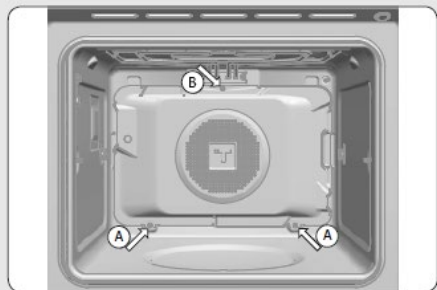

ÁBRA. 22

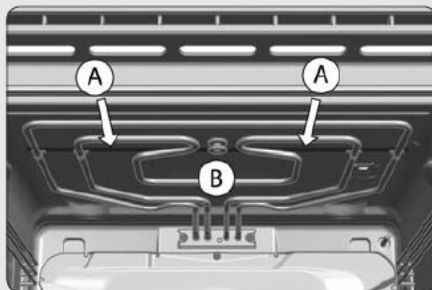

ÁBRA. 23

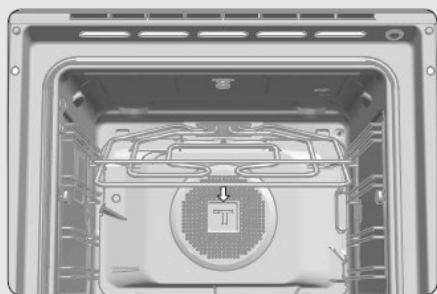

ÁBRA. 14



ÁBRA. 15

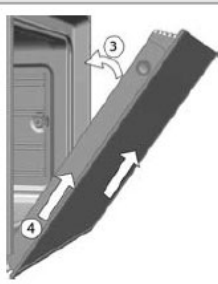

ÁBRA. 16

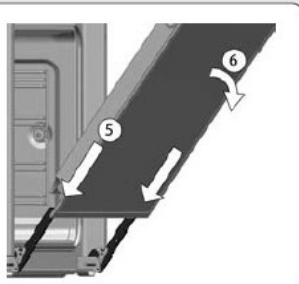

ÁBRA. 27



ÁBRA. 28

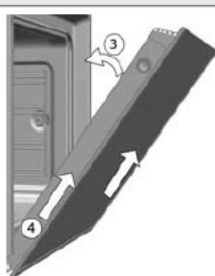

ÁBRA. 29

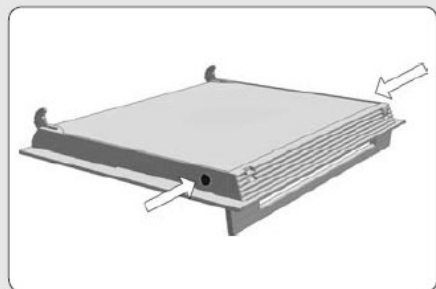

ÁBRA. 30

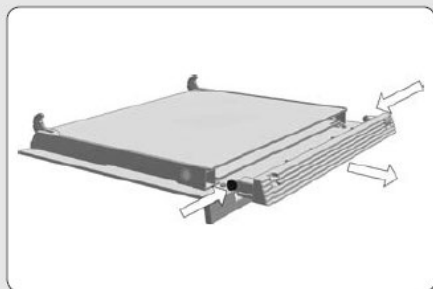

ÁBRA. 31



ÁBRA. 32

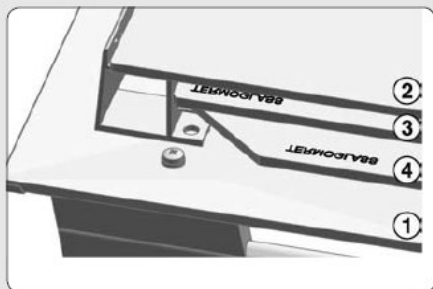

ÁBRA. 33



ÁBRA. 34

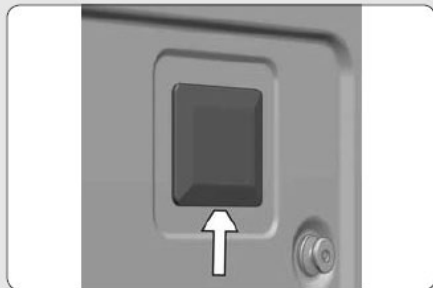

## A Teka leányvállalatai

Ország Leányvállalat	Cím	Város	Telefon
<b>Ausztria</b> Küppersbusch Austria	Eitnergasse, 13	1231 Wien	+43 18 668 022
<b>Belgium</b> Küppersbusch Belgium S.P.R.L.	Doomveld Industrie, Asse 3, No. 11 - Boite 7	1731 Zellik	+32 24 668 740
<b>Bulgária</b> Teka Bulgaria EOOD	Blvd. "Tsarigradsko Shosse" 135	1784 Sofia	+359 29 768 330
<b>Chile</b> Teka Chile S.A.	Avd El Retiro Parque los Maitenes, 1237. Parque Enea	Pudahuel, Santiago de Chile	+ 56 24 386 000
<b>Kína</b> Teka International Trading (Shanghai) Co. Ltd.	No.1506, Shengyuan Henghua Bldg. No.200 Wending Rd.	Xuhui, Dist 200030 Shanghai	+86 2 153 076 996
<b>Cseh Köztársaság</b> Teka CZ S.R.O.	V Holesovickách, 593	182 00 Praha 8 - Liben	+420 284 691 940
<b>Ecuador</b> Teka Ecuador S.A.	Parque Ind. California 2, Via a Daule Km 12	Guayaquil	+593 42 100 311
<b>Görögország</b> Teka Hellas A.E.	Thesi Roupaki - Aspropyrgos	193 00 Athens	+30 2 109 760 283
<b>Magyarország</b> Teka Magyarország Zrt.	Terv u. 92	9200 Mosonmagyaróvár	+36 96 574 500
<b>Indonézia</b> PT Teka Buana	Jalan Menteng Raya, Kantor Taman A9 Unit A3	12950 Jakarta	+62 215 762 272
<b>Malajzia</b> Teka Kűchentechnik (Malaysia) Sdn Bhd	10 Jalan Kartunis U1/47, Temasia Park, Off Glenmarie	40150 Shah Alam, Selangor Darul Ehsan	+60 376 201 600
<b>Mexikó</b> Teka Mexicana S.A. de C.V.	Blvd Manuel A. Camacho 126, Piso 3 Col. Chapultepec	11000 Mexico D.F.	+52 5 551 330 493
<b>Marokkó</b> Teka Maroc S.A.	73, Bd. Slima né, Dépôt 33, Route de Ain Sebaa	Casablanca	+212 22 674 462
<b>Peru</b> Teka Kűchentechnik Perú SA	Av. El Ejército 455, Miraflores	Lima	+51 01 221 89 89
<b>Lengyelország</b> Teka Polska Sp. ZO.O.	ul. 3-go Maja 8/A2	05-800 Pruszkow	+48 227 383 270
<b>Portugália</b> Teka Portugal S.A.	Estrada da Mota - Apdo 533	3834-909 Ilhavo, Aveiro	+35 1 234 329 500
<b>Románia</b> S.C. Teka Kűchentechnik Romania S.R.L.	Sevastopol str., no 24, 5th floor, of. 15	010992 Bucharest Sector 1	+40 212 334 450
<b>Oroszország</b> Teka Rus LLC	Neverovskogo 9, Office 417, 121170, Moscow, Russia	121087 Россия, Москва	+7 4 956 450 064
<b>Szingapúr</b> Teka Singapore PTE Ltd	Clemenceau Avenue, 83, 01-33/34 UE Square	239920 Singapore	+65 67 342 415
<b>Spanyolország</b> Teka Industrial, S.A.	C/ Cajo, 17	39011 Santander	+34 942 355 050
<b>Thaiföld</b> Teka (Thailand) Co. Ltd.	364/8 Sri-Ayuttaya Road, Phayathai, Ratchatavee	10400 Bangkok	+66 -26 424 888
<b>Pulyka</b> Teka Teknik Mutfak Aletleri Sanayi Ve	Büyükdere Cad. 24/13	80290 Mecidiyeköy, Istanbul	+90 2 122 883 134
<b>Ukrajna</b> Teka U kranie LLC	86-e, Bozhenko Str. 2nd floor, 4th entrance	03150 Kyiv	+380 444 960 680
<b>Egyesült Arab Emírségek</b> Teka Middle East Fze	Building LOB 16, Office 417	P.O. Box 18251 Dubai	+971 48 872 912
<b>Egyesült Arab Emírségek</b> Teka Kűchentechnik U.A.E LLC	Bin Khedia Centre	P.O. Box 35142 Dubai	+971 42 833 047
<b>Venezuela</b> Teka Andina SA	Ctra. Petare-Santa Lucia, km 3 (El Limoncito)	1070 Caracas	+58 2 122 912 821
<b>Vietnam</b> TEKA Vietnam Co., Ltd.	803, F1 8th, Daiminh Convention Center, 77, Hoang Van	Thai, Tan Phu Ward, District 7, Ho Chi Minh	+84 854 160 646

