

TEKA



Felhasználói kézikönyv
HCB 6370 SS
HU

www.teka.com

FONTOS BIZTONSÁGI UTASÍTÁSOK

EZEK A FIGYELMEZTETÉSEK A BIZTONSÁG ÉRDEKÉBEN SZEREPELNEK. KÉRJÜK, FIGYELMESEN OLVASSA EL ŐKET A KÉSZÜLÉK TELEPÍTÉSE VAGY HASZNÁLATA ELŐTT.

A készülék HATÉKONYSÁGÁNAK és BIZTONSÁGÁNAK megőrzése érdekében javasoljuk, hogy:

- Kizárólag azokat a szervizközpontokat hívja, amelyeket az az üzlet engedélyezett, ahol a tűzhelyet vásárolta.
 - Mindig eredeti pótalkatrészeket használjon.
1. A sütő első bekapcsolásakor kellemetlen szagot bocsáthat ki. Ez a sütő belsejében található szigetelőpanelekhez használt kötőanyagoknak köszönhető. Kérjük, az új, üres készüléket a hagyományos sütési funkcióval, 250°C-on, 90 percig működtesse, hogy a sütőtérben lévő olajos szennyeződésekeltávolítsa.
 2. Az első használat során teljesen normális, ha enyhe füst és szag jelentkezik. Ha ez előfordul, várja meg, amíg a szag megszűnik, mielőtt ételt helyezne a sütőbe.
 3. Kérjük, a készüléket nyitott, jól szellőző környezetben használja.
 4. A készülék és annak hozzáférhető részei használat közben felforrósodnak. Ügyelni kell arra, hogy ne érintse meg a fűtőelemeket. A 8 évnél fiatalabb gyermekeket távol kell tartani, kivéve, ha folyamatos felügyelet alatt állnak.
 5. Ha a felület megrepedt, kapcsolja ki a készüléket az áramütés lehetőségének elkerülése érdekében.
 6. Ezt a készüléket 8 éves és annál idősebb gyermekek, valamint csökkent fizikai, érzéki vagy szellemi képességű vagy tapasztalat és ismeret hiányában lévő személyek használhatják, ha felügyeletet vagy utasítást kaptak a készülék biztonságos használatára vonatkozóan, és megértették a vele járó veszélyeket. A gyermekek nem játszhatnak a készülékkel. A tisztítást és a felhasználói karbantartást gyermekek felügyelet nélkül nem végezhetik el.
 7. Használat közben a készülék nagyon felforrósodik. Ügyelni kell arra, hogy ne érintse meg a sütő belsejében lévő fűtőelemeket.
 8. Ne engedje, hogy gyermekek a sütő közelébe menjenek működés közben, különösen akkor, amikor a grill be van kapcsolva.
 9. A sütőlámpa cseréje előtt győződjön meg arról, hogy a készülék ki van kapcsolva, az áramütés lehetőségének elkerülése érdekében.
 10. A leválasztás eszközét a rögzített vezetékvezetésbe kell beépíteni a vezetékvezési előírásoknak megfelelően.
 11. A gyermekeket felügyelni kell, hogy ne játszanak a készülékkel.
 12. Ezt a készüléket nem használhatják csökkent fizikai, érzékszervi vagy mentális képességekkel rendelkező, illetve tapasztalattal és ismeretekkel nem rendelkező személyek — beleértve a gyermekeket is —, kivéve, ha a biztonságukért felelős személy felügyeletet vagy eligazítást biztosított számukra a készülék használatára vonatkozóan.
 13. A hozzáférhető részek használat közben felforrósodhatnak. A kisgyermeket távol kell tartani.
 14. A rögzített vezetékvezetésbe minden pólust leválasztó eszközt kell beépíteni a vezetékvezési szabályoknak megfelelően.
 15. Ha a tápkábel megsérül, azt a veszély elkerülése érdekében a gyártónak, annak szervizképviselőjének vagy hasonlóan képzett személynek kell kicserélnie.
 16. Ne használjon erős súroló tisztítószerkeket vagy éles fémkaparókat a sütőajtó üvegének tisztítására, mert ezek megkarcolhatják a felületet, ami az üveg széttöréséhez vezethet.
 17. Csak az ehhez a sütőhöz ajánlott hőmérséklet-érzékelő szondát használja.
 18. Gőz tisztító nem használható.
 19. A készülék nem külső időzítővel vagy külön távvezérlő rendszerrel történő működtetésre készült.
 20. A polcokkal rendelkező sütők használati utasításának tartalmaznia kell a polcok helyes beszerelésére vonatkozó részleteket.
 21. Ne használja a sütőt, ha nincs lábbeli a lábán. Ne érintse meg a sütőt nedves vagy vizes kézzel vagy lábbal.
 22. Sütő esetén: a sütő ajtaját a sütési idő alatt nem szabad gyakran kinyitni.
 23. A készüléket meghatalmazott szakembernek kell telepítenie és üzembe helyezni. A gyártó nem felelős azokért a károkért, amelyeket hibás elhelyezés vagy illetéktelen személy általi telepítés okozhat.
 24. Amikor a sütő ajtaja vagy fiókja nyitva van, ne hagyjon rajta semmit, mert ezzel kibillentheti a készüléket az egyensúlyából, vagy eltörheti az ajtót.
 25. A készülék egyes részei hosszú ideig megtarthatják a hőt; ezért meg kell várni, amíg lehűlnek, mielőtt megérintené azokat a pontokat, amelyek közvetlenül ki vannak téve a hőnek.
 26. Ha a készüléket hosszabb ideig nem használja, javasolt azt leválasztani az elektromos hálózatról.

MEGFELELŐSÉGI NYILATKOZAT

Miután kicsomagolta a sütőt, győződjön meg arról, hogy az semmilyen módon nem sérült meg. Ha bármilyen kétsége van, ne használja: forduljon szakmailag képzett személyhez. A csomagolóanyagokat, például műanyag zacskókat, polisztírozott vagy szegeket tartsa gyermekektől távol, mert ezek veszélyesek a gyermekekre.

TERMÉK TELEPÍTÉSE

Ha eltérés van az ábra és a tényleges termék között, kérjük, a tényleges terméket vegye alapul.

Szekrényábra — álló szekrény

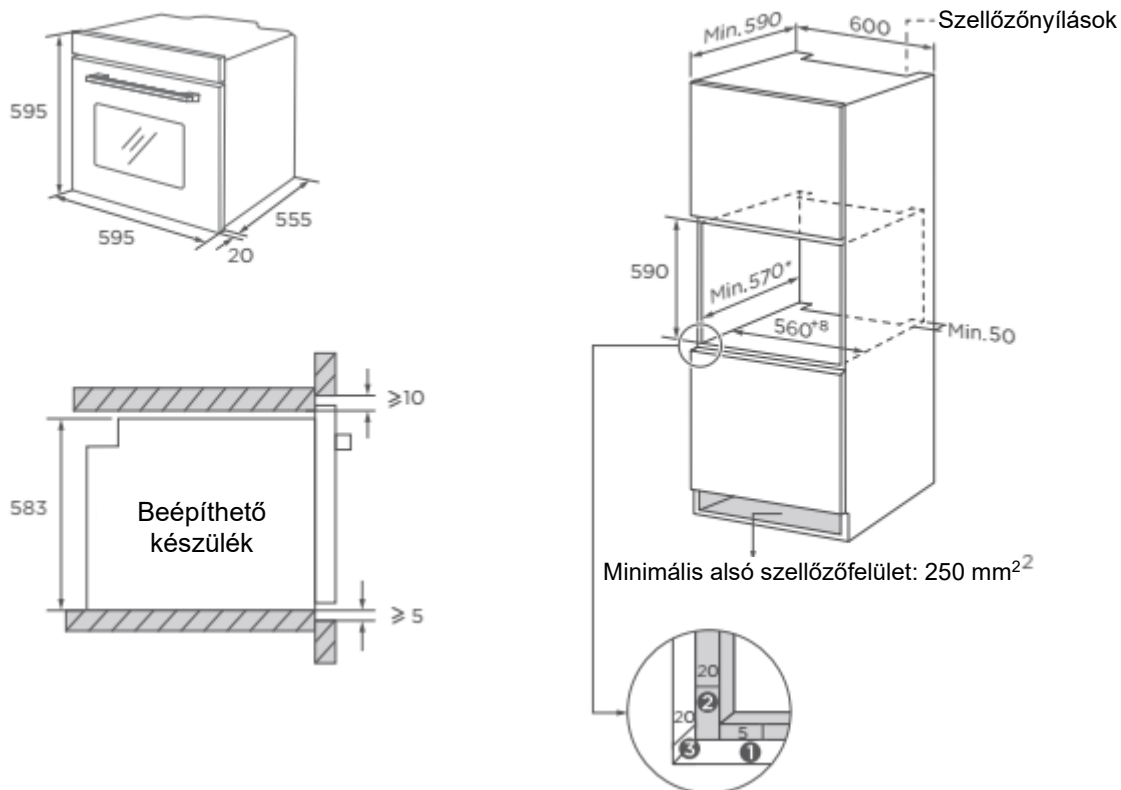

- 1 Hagyjon 5 mm helyet az ajtópanel számára felül és alul.
- 2 Hagyjon 20 mm helyet az ajtópanel számára bal és jobb oldalon.
- 3 Hagyjon 20 mm helyet az ajtópanel vastagságának.

1. A szekrénylap vastagsága 20 mm.
2. Ha a hálózati aljzat a készülék hátoldalánál van felszerelve, a szekrénynyílás mélységét legalább 590 mm-ről 620 mm-re kell növelni.
3. Az ábrákon szereplő méretek mm-ben vannak megadva.

Szekrényábra — alsó szekrény

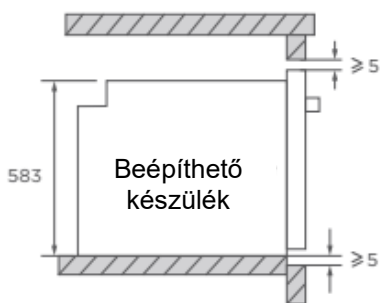
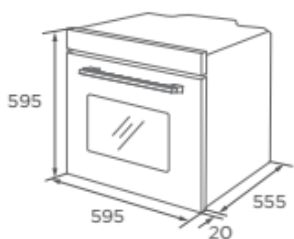

Főzőlap nélkül

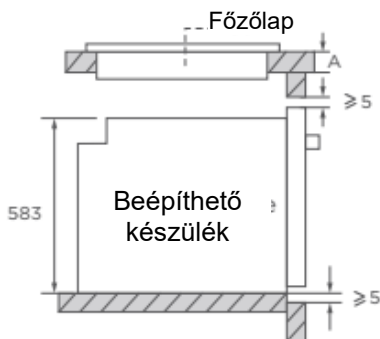

Főzőlappal

1. A szekrénylap vastagsága 20 mm.
2. Ha a hálózati aljzat a készülék hátoldalánál van felszerelve, a szekrénynyílás mélységét legalább 590 mm-ről 620 mm-re kell növelni.
3. Az ábrákon szereplő méretek mm-ben vannak megadva.

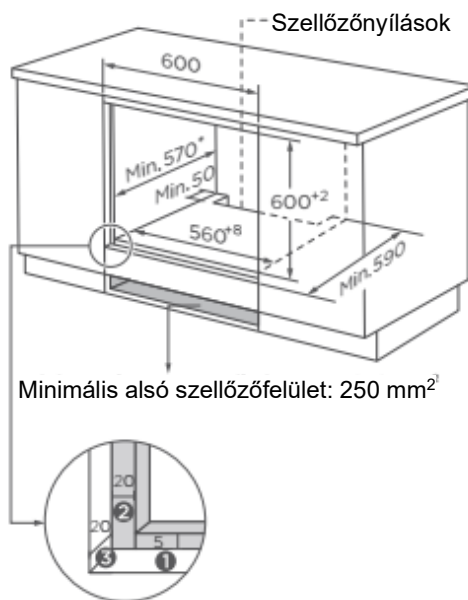

- ❶ Hagyjon 5 mm helyet az ajtópanel számára felül és alul.
- ❷ Hagyjon 20 mm helyet az ajtópanel számára bal és jobb oldalon.
- ❸ Hagyjon 20 mm helyet az ajtópanel vastagságának.

Ha a készüléket főzőlap alá szerelik be, az A munkalap minimális vastagsága az alábbiak szerint alakul:

Főzőlap típusa	A munkalap
Indukciós főzőlap	37 mm
Teljes felületű indukciós főzőlap	47 mm
Gáz főzőlap	30 mm
Elektromos főzőlap	27 mm

Fontos telepítési utasítások



Kötelező tartalom

1. A készülék biztonságos működése csak akkor garantálható, ha azt szakszerűen, a jelen telepítési utasításoknak megfelelően szerelték be. A helytelen telepítésből eredő károkért a szerelő felel.
2. A teljes telepítési folyamat két szakképzett szerelőt igényel. A telepítés során viseljen száraz védőkesztyűt a karcolások vagy az áramütés elkerülése érdekében.
3. A beépített egységeknek 90°C-ig, a szomszédos egységek előlapjainak pedig 70°C-ig hőállóknak kell lenniük.
4. Kérjük, 16A-es aljzatot használjon.



Tiltott tartalom

1. Ne szerelje a készüléket dekorajtó vagy konyhabútor ajtaja mögé, mert ez a készülék túlmelegedését okozhatja.
2. Kicsomagolás után ellenőrizze, hogy a készülék nem sérült-e. Ne csatlakoztassa a készüléket, ha szállítás közben megsérült.
3. Ne takarja el a készülék szellőzőnyílását, valamint a szekrény és a készülék közötti rést.
4. A készülék mozgatasakor vagy telepítésekor fokozott óvatossággal járjon el. A készülék nagyon nehéz; ne emelje a készüléket az ajtófogantyúnál fogva.
5. Ha a tápkábel vagy a hálózati csatlakozó sérült, a tűz, áramütés vagy egyéb sérülések elkerülése érdekében azonnal hagyja abba a készülék használatát.



Megjegyzésként értendő tartalom

1. A készülék mozgatasakor vagy telepítésekor legyen nagyon óvatos, hogy elkerülje a készülék vagy a szekrények sérülését.
2. A készülék üzembe helyezése előtt távolítson el minden csomagolóanyagot és tartozékot a sütőtérből.
3. A hálózati aljzatnak a felhasználók számára hozzáférhetőnek kell lennie — például a szekrény mellett — az egyszerű áramtalanítás érdekében.
4. A telepítés befejezése után győződjön meg arról, hogy a hálózati csatlakozó szilárdan be van dugva az aljzatba.
5. A szekrény hasznos mélységére vonatkozó követelményekhez kérjük, olvassa el a „Szekrényábra” részt. A szekrény alsó lapja és a hátsó lap — vagy fal — közötti távolság nem lehet kevesebb 50 mm-nél.

Telepítési lépések

1. Kérjük, a szekrényt a „Szekrényábra” szerint alakítsa ki.
2. Telepítés előtt ellenőrizze a megfelelő hálózati aljzatot és a megfelelő földelést, valamint azt, hogy a szekrény mérete megfelel-e a telepítési követelményeknek.
3. Helyezze a készüléket a konyhában kijelölt helyre, szerelje be függőleges szekrénybe, majd csatlakoztassa az áramellátást.
4. A rögzítőfuratok helyének meghatározásához nyissa ki a készülék ajtaját, és nézze meg a készülék oldalkeretét — a helyzet fent látható.
5. Rögzítse a készüléket a szekrényhez két csavarral.

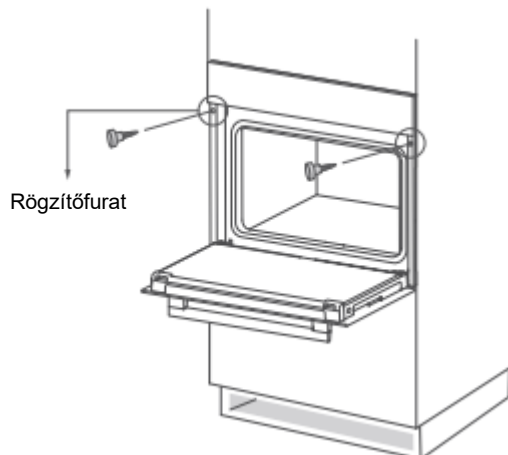

Sütő

Az étel kivételkor égési sérülések elkerülése érdekében viseljen hőszigetelő kesztyűt.

A sütő ajtajának kinyitásakor ügyeljen a gőzre. Kérjük, az ajtót kis szögben nyissa ki, hogy a gőz ne érje az arcát.

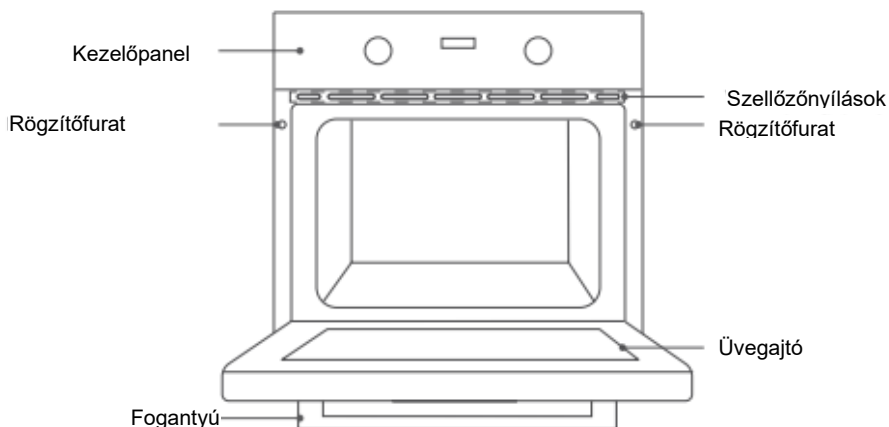

Kiegészítők



Grillrács

Ételek grillezéséhez vagy hőálló főzőedények elhelyezéséhez



Grilltepsi

Nagyobb adag étel készítéséhez vagy ételmaradékok felfogásához



Csipeszek

A grilltepsi és a grillrács eltávolításához
(Csak egyes modelleknél)

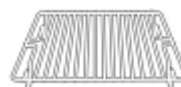

Kis grillrács

Kiseb adagok készítéséhez
(Csak egyes modelleknél)



Sütőkosár

FELSŐ-ALSÓ SÜTÉS+VENTILÁTOR
funkcióhoz rendelt tartozék

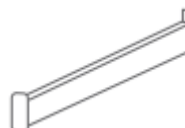

Csúszósín

(Csak egyes modelleknél)

A tartozékok használata — csak egyes modelleknél

A sütő megfelelő működése érdekében a grillrácsot és a grilltepsit kizárólag az első és az ötödik szint közé szabad helyezni. Együttes használat esetén a grilltepsit a grillrács alá helyezze.

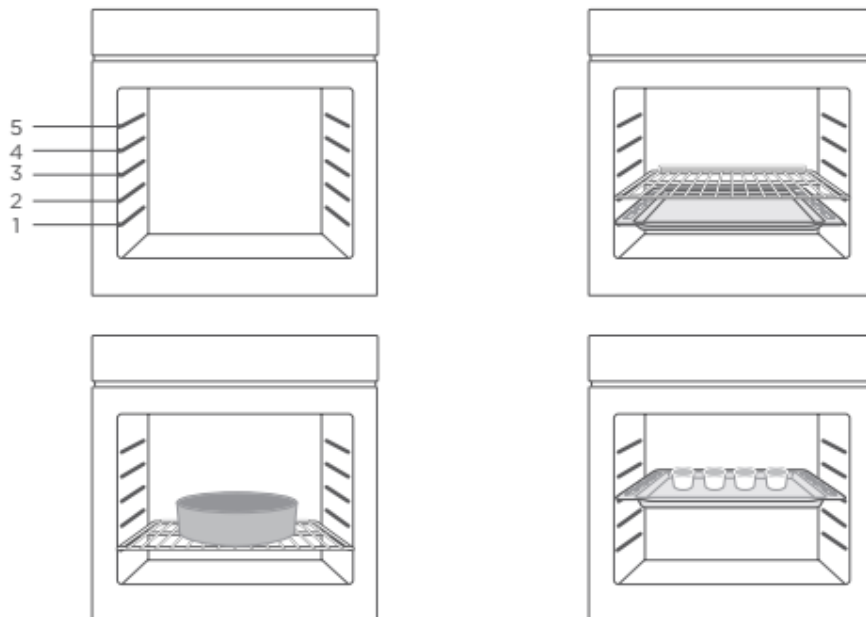



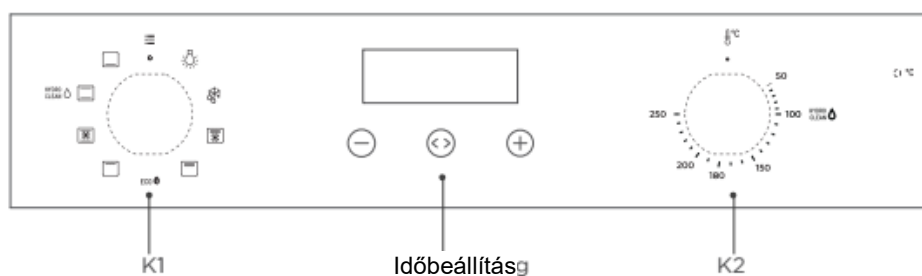

Kezelőpanel



K1: A sütőfunkciók kiválasztásához.

K2: A hőmérséklet beállításához.

Időbeállítás: A sütési idő beállításához.

Funkció	Funkció bemutatása
 Lámpa	A sütési folyamat megvilágított körülmények között figyelhető meg. Az ECO funkció kivételével.
 Leolvasztás	A szobahőmérsékletű levegő keringtetése lehetővé teszi a fagyasztott élelmiszerek gyorsabb kiolvasztását — hő használata nélkül.
 Dupla grill ventilátorral	A sugárzó fűtőelem és a felső fűtőelem ventilátorral együtt működik.
 Dupla grill	A sugárzó fűtőelem és a felső fűtőelem működik.
 Egyszeres grill	A belső grillelem be- és kikapcsol a hőmérséklet fenntartása érdekében. Kis mennyiségű étel grillezésére használható.



Hagyományos
sütés + ventilátor

A ventilátor, valamint a felső és alsó fűtőelemek kombinációja egyenletesebb hőbehatolást és pirulást biztosít, elsősorban hús készítéséhez.



Hagyományos
sütés

A felső és alsó fűtőelemek együtt működnek a hagyományos sütés biztosítása érdekében.

Gyors és egyenletes hőelosztást biztosít; a forró levegő eltávolítja az étel felületéről a nedvességet is, ropogós, pirított eredményt hozva létre.



Alsó fűtés

A fűtést a sütő alján található fűtőcsövek biztosítják. Főként melegen tartásra és az étel színezésére használható.



ECO

Energiatakarékos sütéshez. A kiválasztott hozzávalók kíméletes elkészítéséhez; a hő felülről és alulról érkezik.



Vizes tisztítás

A gőz fellazítja az ételmaradékokat vagy zsiradékot a sütőtérben.

Első használat előtt







1. A sütőt nem szabad működtetni, amíg azt megfelelően be nem szerelték.
2. A tűz elkerülése érdekében távolítsa el minden szállítási védőanyagot, és győződjön meg arról, hogy a sütőben nem maradt csomagolóanyag vagy tartozék — például hab, karton, grilltepsi, grillrács stb.
3. Tisztítsa meg a sütőtérrel és a tartozékokkal szappanos vízzel és puha ruhával.
4. Nyissa ki a konyhaablakokat, és kapcsolja be a páraelszívókat a megfelelő szellőzés fenntartása érdekében.
5. Ne engedjen gyermekeket vagy háziállatokat a konyhába, és zárja be a szomszédos helyiségek ajtajait.
6. Az áram csatlakoztatása után aktiválja a sütő üzemmódját, idejét és hőmérsékletét az alábbi táblázat szerint, hogy eltávolítsa a sütőtérben lévő szagokat.
7. Az első használat után kérjük, nyissa ki a sütő ajtaját kis szögben, és várja meg, amíg a hűlés befejeződik.

Funkció	Hőmérséklet	Time (Idő)
 Hagyományos sütés	250 °C	0,5–1 óra

Az óra beállítása

Amikor a sütőt először csatlakoztatja az áramellátáshoz, be kell állítania az órát.

Megjegyzés: Az óra 24 órás formátumú.

1. Nyomja meg a „” vagy „” gombot az óra beállításához.
2. Nyomja meg a „” gombot az óra beállításának megerősítéséhez.
3. Nyomja meg a „” vagy „” gombot a perc beállításához.
4. Nyomja meg a „” gombot az óra beállításának befejezéséhez.

Normál működés

1. Forgassa el a K1 gombot a sütőfunkciók kiválasztásához.
2. Forgassa el a K2 gombot a hőmérséklet beállításához.
3. Állítsa be az üzemmódot.
4. A sütés befejezése után fordítsa az összes gombot „o” állásba.

Megjegyzések

1. Külön funkcióként a sütővilágítás arra szolgál, hogy a felhasználók aktívan kiválaszthassák az étel megfigyelését vagy a sütőtér tisztítását. Miután a felhasználó bekapcsolta, azt aktívan ki kell kapcsolnia, mielőtt kilép és visszatér kényelmi módba.
2. A sütőben történő sütés után a hűtőventilátor tovább működik a hő elvezetése érdekében. A sütő csak akkor kapcsol ki, amikor a maghőmérséklet 75°C alá csökken.

Üzem mód beállítása

Készenléti módban nyomja meg és tartsa lenyomva a „” gombot 3 másodpercig a kézi módba való belépéshez; a „” ikon világítani kezd.

Kézi módban nyomja meg a „” gombot az időmód kiválasztásához: kézi ^ percszámláló → dur → End → kézi.

A beállítható automatikus sütési módok félautomatikusak: dur vagy End.

Ha a kijelzőn nem jelenik meg a „” ikon, a sütő nem működik és nem melegít.

A sütő csak akkor működik vagy melegít, ha a kijelzőn megjelenik a „” ikon.



Megjegyzések

1. Kézi mód — a sütési időt a felhasználó szabályozza.
2. Percszámláló — hangjelzést állíthat be a megadott időtartam lejártakor.
3. Dur — beállíthatja a sütőt úgy, hogy a kívánt időtartamig süssön.
4. End — beállíthatja a sütőt úgy, hogy a kívánt időpontig süssön.

Kézi mód









Kézi módban csak a napi idő és a „” szimbólum világít. A sütő mindig működőképes állapotban van, és a sütési időt a felhasználó szabályozza.

Megjegyzések

1. Kézi módban, ha 5 órán keresztül nem történik művelet, a kijelzett idő villogni kezd. 10 óra tétlenség után a készülék visszatér készenléti állapotba.
2. Amikor az idő villog, ha ismét kézi módot szeretne használni, nyomja meg a „” vagy „” gombot.





Percszámláló

Ez az üzemmód kizárólag emlékeztető funkcióként használható.

1. Nyomja meg a „” gombot a percszámláló funkció kiválasztásához. A megfelelő „” „” szimbólum villogni fog.
2. Nyomja meg a „” vagy „” gombot az ébresztési idő beállításához — lásd: „Az óra beállítása”.
3. A beállítás után nyomja meg a „” gombot az ébresztési idő megerősítéséhez, és a „” ikon folyamatosan világít.
4. Amikor az idő lejár, a hangjelző sípolással emlékeztet, és a képernyőn lévő „” szimbólum villogni kezd. Ekkor nyomjon meg bármely gombot az emlékeztető törléséhez.

Sütési idő — dur

Ha a dur mód 1 órára van beállítva, a sütés 1 óra után befejeződik.

1. Nyomja meg folyamatosan a „” gombot, amíg a képernyőn meg nem jelenik a „dur” felirat.
2. Nyomja meg a „” vagy „” gombot a dur mód időbeállításának megadásához — lásd: „Az óra beállítása”. A maximális beállítható idő 10 óra.
3. Az időbeállítás megerősítése után nyomja meg a „” gombot az indításhoz. Ekkor a „” és az „A” ikonok folyamatosan világítanak.
4. Ha a dur mód 1 órára van beállítva, 1 óra elteltével a hangjelző megszólal, jelezve a sütés végét, és az „A” ikon villog.
5. Ekkor nyomjon meg bármely gombot a készenléti módba való visszatéréshez, a sípoló figyelmeztetés leállításához; az „A” ikon eltűnik.

Sütés befejezési ideje — End

A sütés az aktuális időpontban kezdődik, és a beállított óraidőpontban fejeződik be.





1. Nyomja meg folyamatosan a „<>” gombot, amíg a képernyőn meg nem jelenik az „End” felirat.
2. Nyomja meg a „-” vagy „+” gombot az End mód időbeállításának megadásához — lásd: „Az óra beállítása”.
3. Az időbeállítás megerősítése után nyomja meg a „<>” gombot az indításhoz. Ekkor a „☰” és az „A” ikonok folyamatosan világítanak.
4. Amikor az End idő megegyezik a rendszeróra idejével, a hangjelző megszólal, jelezve a sütés végét. A „A” ikon eltűnik, és az „A” ikon villog.
5. Ekkor nyomjon meg bármely gombot a készenléti módba való visszatéréshez, a sípóló figyelmeztetés leállításához; az „A” ikon eltűnik.

Az időzítő használatára vonatkozó óvintézkedések

1. Az idő beállításakor nyomja meg és tartsa lenyomva a „-” vagy „+” gombot 3 másodpercig az idő folyamatos növeléséhez vagy csökkentéséhez.
2. Ébresztési vagy automatikus sütési módban nyomja meg és tartsa lenyomva a „+” és „<>” gombokat, amíg a hangjelző meg nem szólal, az összes üzemmód-beállítás törléséhez és a készenléti módba való belépéshez.
3. Az időzítő mód beállításakor, ha 5 percig nem történik művelet, a készülék visszatér kézi módba.
4. Az egyes funkciók beállításakor nyomja meg és tartsa lenyomva a „<>” gombot több mint 3 másodpercig az aktuális beállítás törléséhez és a kézi módba való belépéshez.
5. Az időzítő mód beállításakor az ébresztőóra és az automatikus sütési módok közül csak az egyik választható ki.

FELSŐ-ALSÓ SÜTÉS+VENTILÁTOR funkció

1. Forgassa el a K1 gombot a „☸” kiválasztásához.
2. Forgassa el a K2 gombot a hőmérséklet beállításához.
3. Állítsa be az üzemmódot.
4. A sütés befejezése után fordítsa az összes gombot „O” állásba.

Menü neve	Súly	Üzemmód	Time (Idő)	Hőmérséklet	Előmelegítés
Burgonyagerezdek	500g		20min	230°C	Igen — 250°C
Hasábburgonya	500g		20min	250°C	Igen — 250°C
Lazac	400g		13min	250°C	Igen — 250°C
Bacon	200g		7min	250°C	Igen — 250°C
Rántott halfilé	400g		10min	250°C	Igen — 250°C

Megjegyzések

1. Kérjük, az alapanyagokat előmelegítés után helyezze a sütőbe.
2. Kérjük, a sütéshez használjon sütőkosarat.

TISZTÍTÁS ÉS KARBANTARTÁS

Tisztítás

Tisztítás és karbantartás előtt válassza le az áramellátást.

A sütő élettartamának biztosítása érdekében sütés után időben tisztítsa meg.

A tisztítás lépései a következők:

1. Sütés után várja meg, amíg a sütő teljesen lehűl.
2. Távolítsa el a sütőtartozékokat, öblítse le meleg vízzel, majd szárítsa meg őket.
3. Távolítsa el az ételmaradékokat és olajfoltokat a sütőtérből.
4. Tisztítsa meg a sütő felületét tisztítószerszel benedvesített puha ruhával, majd törölje szárazra.
5. Indítsa el a vizes tisztítás funkciót az alábbiak szerint:
 - 1) . Adjon körülbelül 250 ml tisztított vizet és megfelelő mennyiségű mosogatószert a sütőtérbe, majd jól keverje össze.
 - 2) . A sütőajtó zárt állapotában fordítsa a K1 gombot „HYDRO CLEAN” állásba.
 - 3) . Fordítsa a K2 gombot „100°C” állásba.
 - 4) . Válassza ki a durva módot, és állítsa az időt 30 percre.
 - 5) . Nyomja meg a „<>” gombot az indításhoz.
6. A vizes tisztítás funkció befejezése után várja meg, amíg a sütő teljesen lehűl. Ezután tiszta nedvszívó szivaccsal vagy puha ruhával szárítsa ki a sütőtérrel.

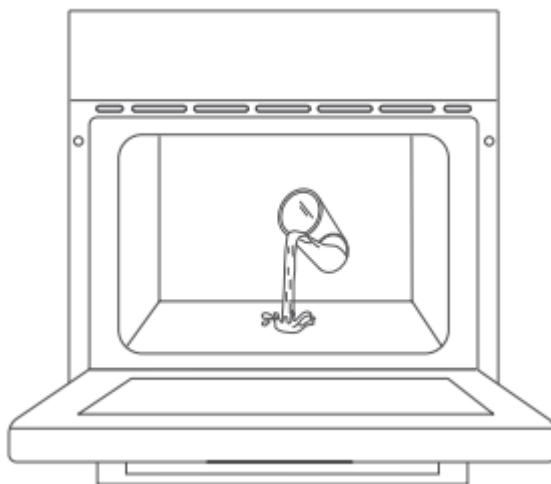

Megjegyzések

1. Ne használjon éles tisztítóeszközöket, kemény kefét vagy maró hatású tisztítószereket, hogy elkerülje a sütő és tartozékai károsodását.
2. Ne használjon durva súrolószert vagy éles fém spatulát az ajtóüveg tisztításához.

Lámpacsere

1. Kapcsolja ki a sütőt, és válassza le az áramellátásról. A belső alkatrészek megérintése előtt győződjön meg arról, hogy azok lehűltek.
2. Távolítsa el a lámpaburkolatot az óramutató járásával ellentétes irányba forgatva — megjegyzés: szoros lehet —, majd cserélje ki az izzót azonos típusú új izzóra.
3. Helyezze be az új izzót, amelynek 300°C-ig hőállónak kell lennie. Csereizzóként forduljon a helyi szervizközponthoz.
4. Kétség esetén kérjen segítséget képzett villanyszerelőtől.
5. A termék G energiahatékonysági osztályú fényforrást tartalmaz.

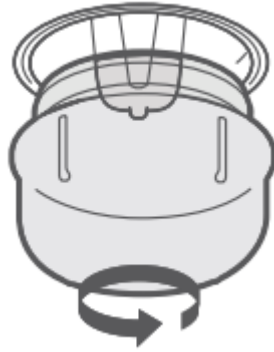

Figyelmeztetés

Az áramütés elkerülése érdekében kérjük, győződjön meg arról, hogy a készülék áramellátása ki van kapcsolva, és a készülék teljesen lehűlt, mielőtt eltávolítja a lámpaburát.

HIBAELHÁRÍTÁS

Ha a probléma nem oldható meg, vagy más problémák merülnek fel, kérjük, forduljon az értékesítés utáni szervizhez.

Probléma	Lehetséges ok	Megoldás
Nem indítható	• Az áramellátás nincs csatlakoztatva	• Csatlakoztassa az áramellátást
	• A főkapcsoló nincs bekapcsolva	• Kapcsolja be a főkapcsolót
	• A sütőajtó nincs becsukva	• Csukja be a sütőajtót
A lámpa nem kapcsol be	• Elromlott	• Forduljon az értékesítés utáni szervizhez
Szúrós szag vagy füst jelentkezik	• Első használat	• Nincs szükség intézkedésre
Az étel nem sült meg	• A hőmérséklet túl alacsony	• Használjon magasabb hőmérsékletet
	• Az ételadag túl nagy	• Készítse az ételt kisebb darabokban, vagy hosszabbítsa meg a sütési időt.
Megégett vagy egyenetlenül sült étel	• A hőmérséklet túl magasra van állítva, vagy a melegítési idő túl hosszú	• Állítsa be a sütési hőmérsékletet vagy időt
	• Az étel túl közel van a fűtőcsőhöz	• Módosítsa a tartozékok elhelyezési szintjét
A ventilátor nem állt le a fűtés leállítása után	• A ventilátor késleltetve fúj a hő elvezetése érdekében	• Nincs szükség intézkedésre

MŰSZAKI ADATOK

Termékinformációk és termékinformációs adatlap az EU és az UK környezetbarát tervezési és energiacímkézési rendeleteinek megfelelően

Energiahatékonysági index	81,0
Energiahatékonysági osztály	A+
Energiafogyasztás szabványos terheléssel, hagyományos üzemmódban	0.99kWh/cycle
Energiafogyasztás szabványos terheléssel, ventilátoros üzemmódban	0.68kWh/cycle
Sütőterek száma	1
Hőforrás	Elektromosság
Térfogat	70L
Sütő típusa	Beépíthető sütő
Áramellátás	220-240V~, 50Hz-60Hz
Elektromos teljesítmény	3.0kW

ENERGIAFOGYASZTÁS

Termékinformációk az energiafogyasztásról és az alkalmazandó alacsony fogyasztású üzemmód eléréséhez szükséges maximális időről.

Készenléti üzemmód	0,8W
A sütőnek az alkalmazandó alacsony energiafogyasztású üzemmód vagy állapot automatikus eléréséhez szükséges maximális idő	20 perc

TERMÉK ÚJRAHASZNOSÍTÁSA

A terméken vagy a használati útmutatóban található szimbólum azt jelzi, hogy a készüléket hasznos élettartama végén a háztartási hulladéktól elkülönítve kell ártalmatlanítani. Helyileg külön újrahasznosítási rendszer működik az újrahasznosításra. További információért kérjük, forduljon a helyi hatósághoz vagy ahhoz a kereskedőhöz, ahol a terméket vásárolta.



Miután kicsomagolta a sütőt, győződjön meg arról, hogy az semmilyen módon nem sérült meg. Ha bármilyen kétsége van, ne használja: forduljon szakmailag képzett személyhez. A csomagolóanyagokat, például műanyag zacskókat, polisztirolt vagy szegeket tartsa gyermekektől távol, mert ezek veszélyesek a gyermekekre.

A Teka leányvállalatai

Ország Leányvállalat	Cím	Város	Telefon
Ausztria Küppersbusch Austria	Eitnergasse, 13	1231 Wien	+43 18 668 022
Belgium Küppersbusch Belgium S.P.R.L.	Doomveld Industrie, Asse 3, No. 11- Boite 7	1731 Zellik	+32 24 668 740
Bulgária Teka Bulgaria EOOD	Bld. "Tsarigradsko Shosse" 135	1784 Sofia	+359 29 768 330
Chile Teka Chile S.A.	Avd El Retiro Parque los Maitenes, 1237. Parque Enea	Pudahuel, Santiago de Chile	+ 56 24 386 000
Kína Teka International Trading (Shanghai) Co. Ltd.	No.1506, Shengyuan Henghua Bldg. No.200 Wending Rd.	Xuhui, Dist. 200030 Shanghai	+86 2 153 076 996
Cseh Köztársaság Teka CZ S.R.O.	V Holesovickách, 593	182 00 Praha 8 - Liben	+420 284 691 940
Ecuador Teka Ecuador S.A.	Parque Ind. California 2, Via a Daule Km 12	Guayaquil	+593 42 100 311
Görögország Teka Hellas A.E.	Thesi Roupaki - Aspropyrgos	193 00 Athens	+30 2 109 760 283
Magyarország Teka Magyarország Zrt.	Terv u. 92	9200 Mosonmagyaróvár	+36 96 574 500
Indonézia PT Teka Buana	Jalan Menteng Raya, Kantor Taman A9 Unit A3	12950 Jakarta	+62 215 762 272
Malajzia Teka Kuchentechnik (Malaysia) Sdn Bhd	10 Jalan Kartunis U1/47, Temasya Park, Off Glenmarie	40150 Shah Alam, Selangor Darul Ehsan	+60 376 201 600
Mexikó Teka Mexicana S.A. de C.V.	Bld Manuel A. Camacho 126, Piso 3 Col. Chapultepec	11000 Mexico D.F.	+52 5551 330 493
Marokkó Teka Maroc S.A.	73, Bd. Slimane, Depôt 33, Route de Ain Sebaa	Casablanca	+212 22 674 462
Peru Teka Kuchentechnik Perú S.A.	Av. El Polo 670 local A 201, CC El polo, Surco	Lima	+51 14 363 078
Lengyelország Teka Polska Sp. ZO.O.	ul. 3-go Maja 8/ A2	05-800 Pruszkow	+48 227 383 270
Portugália Teka Portugal S.A.	Estrada da Mota - Apdo 533	3834-909 Ilhavo, Aveiro	+35 1 234 329 500
Románia S.C. Teka Kuchentechnik Romania S.R.L.	Sevastopol str., no 24, 5th floor, of. 15	010992 Bucharest Sector 1	+40 212 334 450
Oroszország/Россия Teka Rus LLC/OOO "Teka Pyc"	Neverovskogo 9, Office 417, 121170, Moscow, Russia	121087 Россия, Москва	+7 4 956 450 064
Szingapúr Teka Singapore PTE Ltd	Clemenceau Avenue, 83, 01-33/34 UE Square	239920 Singapore	+65 67 342 415
Spanyolország Teka Industrial, S.A.	C/ Cajo,17	39011 Santander	+34 942 355 050
Thaiföld Teka (Thailand) Co. Ltd.	364/8 Sri-Ayuttaya Road, Phayathai, Ratchatavee	10400 Bangkok	+66-26 424 888
Pulyka Teka Teknik Mutfak Aletleri Sanayi Ve Tic A.S.	Levent Mah. Comert Sk. Yapı Kredi Blokleri Sit. C Blok Apt. No.1 C/32	34330 Besiktas, Istanbul	+90 2 122 883 134
Ukrajna Teka Ukraine LLC	86-e, Bozhenko Str.2nd floor,4th entrance	03150 Kyiv	+380 444 960 680
Egyesült Arab Emírségek Teka Middle East Fze	Building LOB 16, Office 417	P.O. Box 18251 Dubai	+971 48 872 912
Egyesült Arab Emírségek Teka Kuchentechnik U.A.E LLC	Bin Khedia Centre	P.O. Box 35142 Dubai	+971 42 833 047
Venezuela Teka Andina S.A.	Ctra. Petare-Santa Lucia, km 3 (El Limoncito)	1070 Caracas	+58 2 122 912 821
Vietnam TEKA Vietnam Co., Ltd.	803, Fl 8th, Daiminh Convention Center, 77, Hoang Van	Thai, Tan Phu Ward, District 7, Ho Chi Minh	+84 854 160 646

PN:16171100A46780



TEKA INDUSTRIAL S.A.
C/Cajo, 17 – 39011, Santander (Cantabria), España

teka.com

„további információkért és frissített elérhetőségi címekért kérjük, tekintse meg a vállalati weboldalt”



teka.com

Asped mos eriatius sit atet hicil et velit