

# **Garden meister**



**Table charcoal grill**  
**Asztali faszenes grill**  
**Stolní gril na dřevěné uhlí**  
**Stolný gril na drevené uhlie**

**MODEL: GM2002**

Műszaki adatok	Technical data	Technické údaje	Dane techniczne	
A grillsütő mérete	Size of the grill	Veľkosť grilu	Rozmiar grilla	40*27*20 cm
Grillező felület	Grilling surface	Grilovacia plocha	Powierzchnia grillowania	34.5*26 cm
A grillező felület magassága	Height of the grilling surface	Výška grilovacej plochy	Wysokość powierzchni grillowania	19.5 cm
Krómozott grillrács	Chrome grill grid	Chrómová mriežka grilu	Chromowana kratka grilla	✓
Max. faszén mennyiség	Max. charcoal amount	Maximálne množstvo dreveného uhlia	Max. množství dřevěného uhlí	0.8 kg
Tömeg	Weight	Hmotnosť	Masa	1.72 kg

## HU

A szöveg és a specifikáció módosításának joga fenntartva.

A szövegben, kivitelben és műszaki jellemzőkben előzetes figyelmeztetés nélkül változtatások történhetnek, és a változtatások jogát fenntartjuk.

## EN

The right to change the text and specifications is reserved.

The text, design and technical characteristics can be changed without prior notice, and we reserve the right to make changes.

## SK

Právo na zmenu textu a špecifikácií je vyhradené.

Text, dizajn a technické charakteristiky sa môžu zmeniť bez predchádzajúceho upozornenia a vyhradujeme si právo na zmeny.

## PL

Právo na změnu textu a specifikací vyhrazeno.

Text, design a technické charakteristiky se mohou změnit bez předchozího upozornění a vyhradujeme si právo na změny.



## **HU - Ellenőrzőlista - mielőtt használni kezdni a terméket**

- ✓ Figyelmesen olvassa el ezeket az utasításokat
- ✓ A műanyag zacskókat gondosan semmisítse meg, és tartsa távol gyermekektől.
- ✓ Olvassa el a „Biztonság” részt ebben a kézikönyvben, hogy megismerkedjen a faszenes grillsütő használatba vétele előtt betartandó biztonsági utasításokkal.
- ✓ Ellenőrizze a komponenseket, és bizonyosodjon meg róla, hogy minden megadott alkatrész megvan. Amennyiben nem, lépjen kapcsolatba a helyi eladóval, aki segít
- ✓ Szánjon rá egy kis időt, hogy megismerkedjen a csomag tartalmával, és az összeszerelés megkezdése előtt ellenőrizze, minden nyílás tiszta-e, és nincs-e bennük festékmaradék.
- ✓ Amint felkészült az összeszerelés megkezdésére, győződjön meg róla, hogy van-e elég hely, és hogy a felület tiszta-e.
- ✓ Ne használja a grillt szűk helyen vagy lakótérben, pl. házban, sátorban, lakókocsiban, hajón. A szén-monoxid-mérgezés halált okozhat.

### **Tartsa be a következő biztonsági utasításokat:**

1. Használat előtt állítsa a grillt vízszintes és stabil helyzetbe. Mindig szilárd alapra helyezze a sütőt, ahol a gyúlékony és olvadákony tárgyaktól távol van.
2. A grillnek fel kell forrosodnia, és a faszénnek legalább 30 percen keresztül égnie, mielőtt elkezdi ételt készíteni rajta. Miután a faszén szürke hamuréteget képezett, elkezdhet grillezni.
3. Grillezés előtt várja meg, míg a faszén hamuréteg takarja.
4. FIGYELEM! A grill nagyon forró - használat közben ne helyezze át!
5. FIGYELEM! Ne használja a grillt épület belsejében!
6. FIGYELEM! Ne használjon alkoholt vagy benzint a begyűjtáshoz vagy újragyűjtáshoz! Csak az EN 1860-3-nak megfelelő alágyújtózt használjon! Mindig a gyártó által megadott maximális tüzelőanyag mennyiséget használja.
7. FIGYELEM! A gyermekeket és házi kedvenceit tartsa távol a grilltől. Biztonsági okokból javasoljuk, hogy mindig tartson egy vödör vizet, vagy homokot az égő grillsütő mellett.
8. Ez a grill megfelel az érvényes előírásoknak.
9. Használata azonban igényel némi ellenőrzést és biztonsági intézkedést.
10. Különösen fontos, hogy a tűz meggyűjtáshoz vagy felszítéséhez ne használjon alkoholt, benzint, vagy bármilyen egyéb gyúlékony folyadékot, és ne engedjen gyermekeket az égő közelébe.
11. Sajnos minden évben sok baleset történik. Az ezekből eredő sérülések különösen gyermekek esetében súlyosak: mivel kicsik, az arcuk egy magasságban van az égővel.
12. Ne növelje a faszenes grill lángját tűzgyújtásra szolgáló termékkel vagy bármilyen más gyúlékony termékkel. A grillrácsokat rendszeresen tisztítsa.
13. Annak érdekében, hogy ne képződjön túl sok benzopirén (rákkeltő zsírok bomlástermékének eredménye), tartsa a grillt minél messzebb a hőforrástól, vagy válassza a függőleges grillezést.

### **Biztonsági intézkedések:**

Ha a grillsütő részeit működés közben akarja beállítani vagy áthelyezni (pl. a levegőszabályzó fedelet vagy fogantyút, a hamutartályt vagy a nem állítható grillrácst), használjon edényfogót, kesztyűt vagy konyhai segédeszközöket.

A grillsütő összeállításakor használjon védőkesztyűt.

## **EN - Checklist - before you start using the product**

- ✓ Read these instructions carefully
- ✓ Dispose of plastic bags carefully and keep out of the reach of children.
- ✓ Read the "Safety" section of this manual to familiarize yourself with the safety instructions to follow before using your charcoal grill.
- ✓ Check the components and make sure you have all the specified parts. If not, contact your local sales representative who will help you
- ✓ Take some time to familiarise yourself with the contents of the package and check that all openings are clean and free of paint residues before starting assembly.
- ✓ Once you are ready to start assembly, make sure there is enough space and that the surface is clean.
- ✓ Do not use the barbecue in confined spaces or living areas, e.g. in a house, tent, caravan, boat. Carbon monoxide poisoning can cause death.

### **Follow these safety instructions:**

1. Before use, place the grill in a horizontal and stable position. Always place the oven on a solid base, away from flammable and combustible objects.
2. The grill should be heated and the charcoal should burn for at least 30 minutes before you start cooking. Once the charcoal has formed a grey ash layer, you can start grilling.
3. Wait until the charcoal is covered with a layer of ash before grilling.
4. **WARNING!** The grill is very hot - do not move it while in use!
5. **WARNING!** Do not use the grill inside a building!
6. **WARNING!** Do not use spirit or petrol for lighting or re-lighting. Use only an under-lighter complying with EN 1860-3! Always use the maximum amount of fuel specified by the manufacturer.
7. **WARNING!** Keep children and pets away from the barbecue. For safety reasons, we recommend that you always keep a bucket of water or sand next to the burning grill.
8. This barbecue complies with current regulations.
9. However, its use requires some control and safety measures.
10. In particular, do not use alcohol, petrol or any other flammable liquids to light or start a fire and do not allow children near the burner.
11. Unfortunately, many accidents happen every year. The resulting injuries are particularly serious for children: because they are small, their faces are at the same height as the burner.
12. Do not increase the flame of the charcoal grill with products for lighting fires or any other flammable products. Clean the grill grids regularly.
13. To avoid the formation of excessive amounts of benzopyrene (a decomposition product of carcinogenic fats), keep the grill as far away from the heat source as possible or choose vertical grilling.

### **Safety precautions:**

If you need to adjust or move parts of the grill during operation (e.g. the air control lid or handle, the ash pan or the non-adjustable grill grate), use pot holders, gloves or kitchen utensils. Use protective gloves when assembling the grill.

## **SK - Kontrolný zoznam – predtým, ako začnete produkt používať**

- ✓ Pozorne si prečítajte tieto pokyny
- ✓ Plastové vrecká starostlivo zlikvidujte a uchovávajte mimo dosahu detí.
- ✓ Pred použitím grilu na drevené uhlie si prečítajte časť „Bezpečnosť“ tohto návodu na obsluhu, aby ste sa oboznámili s bezpečnostnými pokynmi, ktoré je potrebné dodržiavať.
- ✓ Skontrolujte komponenty a uistite sa, že máte všetky uvedené časti. Ak nie, obráťte sa na miestneho obchodného zástupcu, ktorý vám pomôže
- ✓ Pred začatím montáže venujte určitý čas oboznámeniu sa s obsahom balenia a skontrolujte, či sú všetky otvory čisté a bez zvyškov farby.
- ✓ Keď ste pripravení začať s montážou, uistite sa, že je dostatok miesta a že povrch je čistý.
- ✓ Gril nepoužívajte v stiesnených priestoroch alebo obytných priestoroch, napr. v dome, stane, karavane, lodi. Otrava oxidom uhoľnatým môže spôsobiť smrť.

### **Dodržiavajte tieto bezpečnostné pokyny:**

1. Pred použitím gril umiestnite do vodorovnej a stabilnej polohy. Rúru vždy postavte na pevný podklad, mimo dosahu horľavých a horľavých predmetov.
2. Gril by mal byť rozohriaty a drevené uhlie by malo horieť aspoň 30 minút pred začatím grilovania. Keď sa na drevenom uhli vytvorí sivá vrstva popola, môžete začať grilovať.
3. Pred grilovaním počkajte, kým sa drevené uhlie pokryje vrstvou popola.
4. VAROVANIE! Gril je veľmi horúci - počas používania s ním nehýbte!
5. VAROVANIE! Gril nepoužívajte vo vnútri budovy!
6. VAROVÁNÍ! K zapalovaniu alebo opätovnému zapalovaniu nepoužívajte líh ani benzín! Používajte iba podpaľovač, ktorý je v súlade s normou EN 1860-3! Vždy používajte maximálne množstvo paliva určené výrobcom.
7. VAROVANIE! Zabráňte prístupu detí a domácich zvierat ku grilu. Z bezpečnostných dôvodov odporúčame mať vždy vedľa horiaceho grilu vedro s vodou alebo pieskom.
8. Tento gril je v súlade s platnými predpismi.
9. Jeho používanie si však vyžaduje určité kontrolné a bezpečnostné opatrenia.
10. Predovšetkým nepoužívajte alkohol, benzín alebo iné horľavé kvapaliny na zapálenie alebo založenie ohňa a nedovoľte deťom priblížiť sa k horáku.
11. Žiaľ, každý rok sa stane mnoho nehôd. Vzniknuté zranenia sú obzvlášť vážne u detí: pretože sú malé, ich tváre sú v rovnakej výške ako horák.
12. Nezvyšujte plameň grilu na drevené uhlie výrobkami na zapalovanie ohňa ani inými horľavými výrobkami. Mriežky grilu pravidelne čistite.
13. Aby ste zabránili tvorbe nadmerného množstva benzopyrénu (produkt rozkladu karcinogénnych tukov), udržiajte gril čo najďalej od zdroja tepla alebo zvolte vertikálne grilovanie.

### **Bezpečnostné opatrenia:**

Ak potrebujete počas prevádzky nastaviť alebo premiestniť časti grilu (napr. veko alebo rukoväť na reguláciu vzduchu, popolník alebo nenastaviteľný grilovací rošt), použite chňapky, rukavice alebo kuchynské náradie. Pri montáži grilu používajte ochranné rukavice.

## **CZ - Kontrolní seznam – než začnete produkt používat**

- ✓ Přečtěte si prosím pozorně tyto pokyny
- ✓ Plastové sáčky by měly být opatrně zlikvidovány a uchovávány mimo dosah dětí.
- ✓ Přečtěte si část „Bezpečnost“ této příručky pro bezpečnostní pokyny, které byste měli dodržovat před použitím grilu na dřevěné uhlí.
- ✓ Zkontrolujte součásti a ujistěte se, že máte všechny určené díly. Pokud ne, kontaktujte svého místního obchodního zástupce, který vám pomůže.
- ✓ Věnujte prosím čas čtení obsahu balení a před zahájením instalace zkontrolujte, zda jsou všechny otvory čisté a bez zbytků barvy.
- ✓ Když jste připraveni zahájit montáž, ujistěte se, že je dostatek místa a povrch je čistý.
- ✓ Nepoužívejte gril ve stísněných prostorách nebo obytných místnostech, např. v domě, stanu, karavanu nebo lodi. Otrava oxidem uhelnatým může způsobit smrt.



### **Dodržujte následující bezpečnostní pokyny:**

1. Před použitím umístěte gril do vodorovné a stabilní polohy. Troubu vždy umístěte na pevný podklad, mimo dosah hořlavých a vznětlivých předmětů.
2. Gril by měl být předehřátý a dřevěné uhlí by mělo hořet alespoň 30 minut před vařením. Jakmile dřevěné uhlí vytvoří šedou vrstvu popela, můžete začít grilovat.
3. Než začnete grilovat, počkejte, až bude dřevěné uhlí pokryto vrstvou popela.
4. **VAROVÁNÍ!** Gril je velmi horký - během používání s ním nehybejte!
5. **VAROVÁNÍ!** Nepoužívejte gril uvnitř budovy!
6. **POZOR!** Na zapálení alebo opětovné zapálení nepoužívejte lieh ani benzín! Používejte pouze podpal, který odpovídá normě EN 1860-3! Vždy používejte maximální množství paliva stanovené výrobcem.
7. **VAROVÁNÍ!** Udržte děti a domácí zvířata mimo gril. Z bezpečnostních důvodů doporučujeme mít u hořícího grilu vždy kbelík s vodou nebo pískem.
8. Tento gril odpovídá platným předpisům.
9. Jeho použití však vyžaduje určitá kontrolní a bezpečnostní opatření.
10. Zejména nepoužívejte k zapálení nebo zapálení ohně alkohol, benzín nebo jiné hořlavé kapaliny a nedovolte dětem, aby se k hořáku přibližovaly.
11. Každý rok se bohužel stane mnoho nehod. Výsledná zranění jsou zvláště vážná pro děti: protože jsou malé, jejich obličej je ve stejné výšce jako pochodeň.
12. Nezvyšujte plamen vašeho grilu na dřevěné uhlí pomocí podpalovačů nebo jiných hořlavých produktů. Pravidelně čistěte grilovací rošty.
13. Abyste předešli vzniku nadměrného množství benzopyrenu (produkt odbourávání karcinogenních tuků), udržte gril co nejdále od zdroje tepla nebo volte grilování ve svislé poloze.

### **Bezpečnostní opatření:**

Pokud potřebujete upravit nebo přesunout části grilu během provozu (např. víko nebo rukojeť ovládání vzduchu, popelník nebo nenastavitelný grilovací rošt), použijte držáky na hrnce, rukavice nebo kuchyňské náčiní.

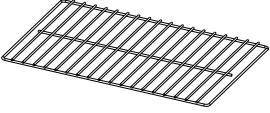
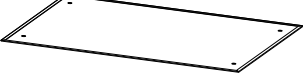
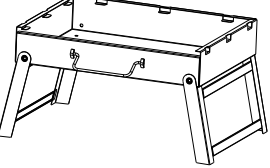
Při montáži grilu používejte ochranné rukavice.

<p>1X1</p> 	<p>2X1</p> 	<p>3X1</p> 	<p>AXM5X30mm X4</p> 
--	--	---	---

