

## NAVODILA ZA SESTAVO FUNKCIJSKE ZOFE SPIRIT

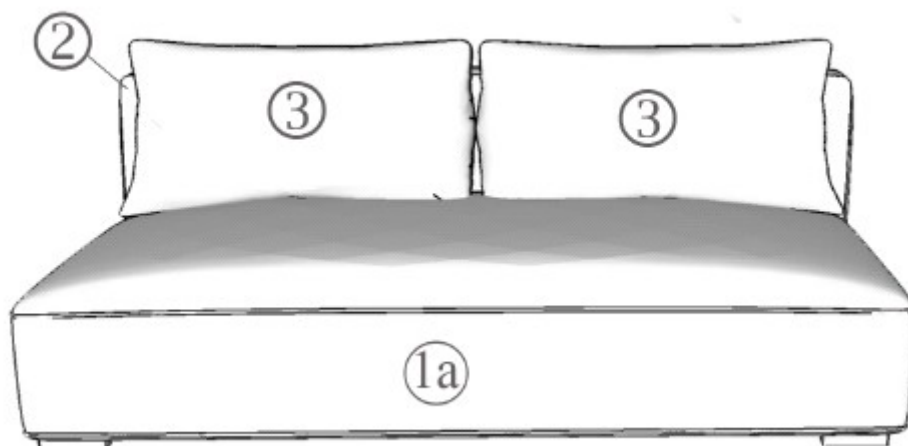

- 1a. Sedišče
- 1b. Okvir
- 2. Naslon
- 3. Naslonski blazini 2x

### 1. korak

Obrnite okvir s spodnjo stranjo navzgor in postavite plastične nogice na izvrtine. Povežite nogice z okvirjem tako, da jih z vijaki pritrдите. Ko nogice trdno pritrđite, ponovno obrnite okvir, da stoji na nogicah.

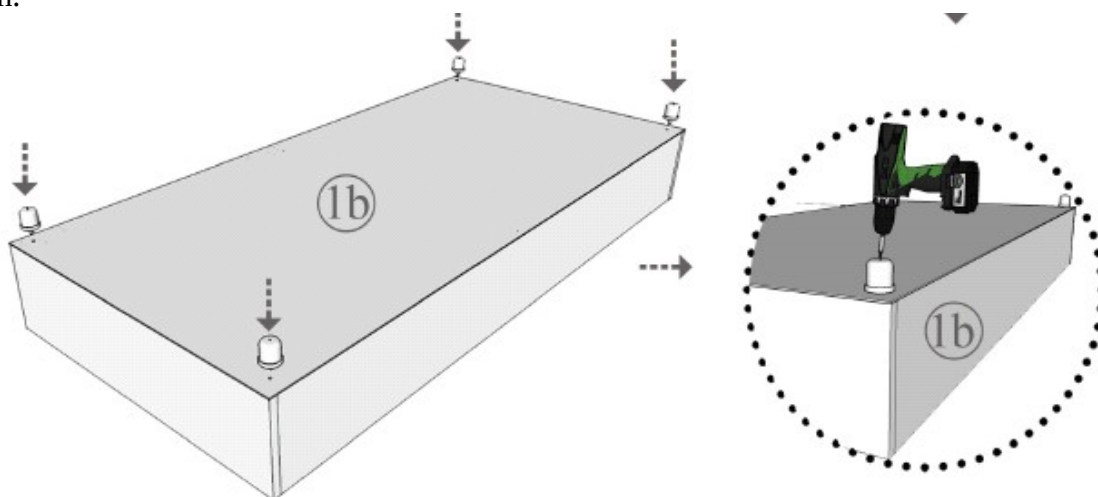

### 2. korak

Postavite naslon (2) vodoravno nad okvir (1b). Postavite tečajje kjer je označeno. Pritrdite naslon (2) in okvir (1b) tako, da z vijaki tečajje skozi luknje pritrđite na oba dela.

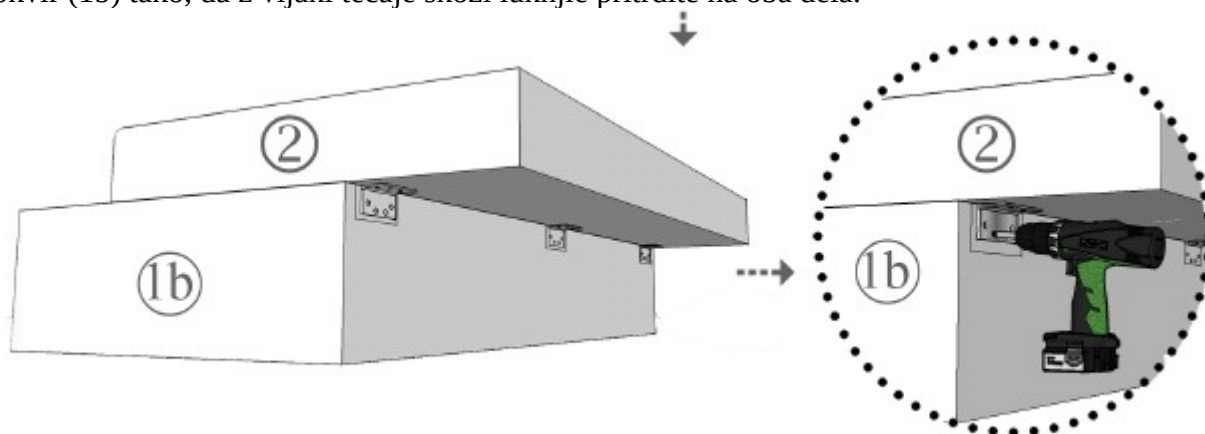

### 3. korak

Postavite naslon (2) navpično in postavite sedišče (1a) nad okvir (1b). Plastične nogice na spodnji strani sedišča (1a) postavite na stranske lesene letve, katere so pritrjene na okvir (1b).

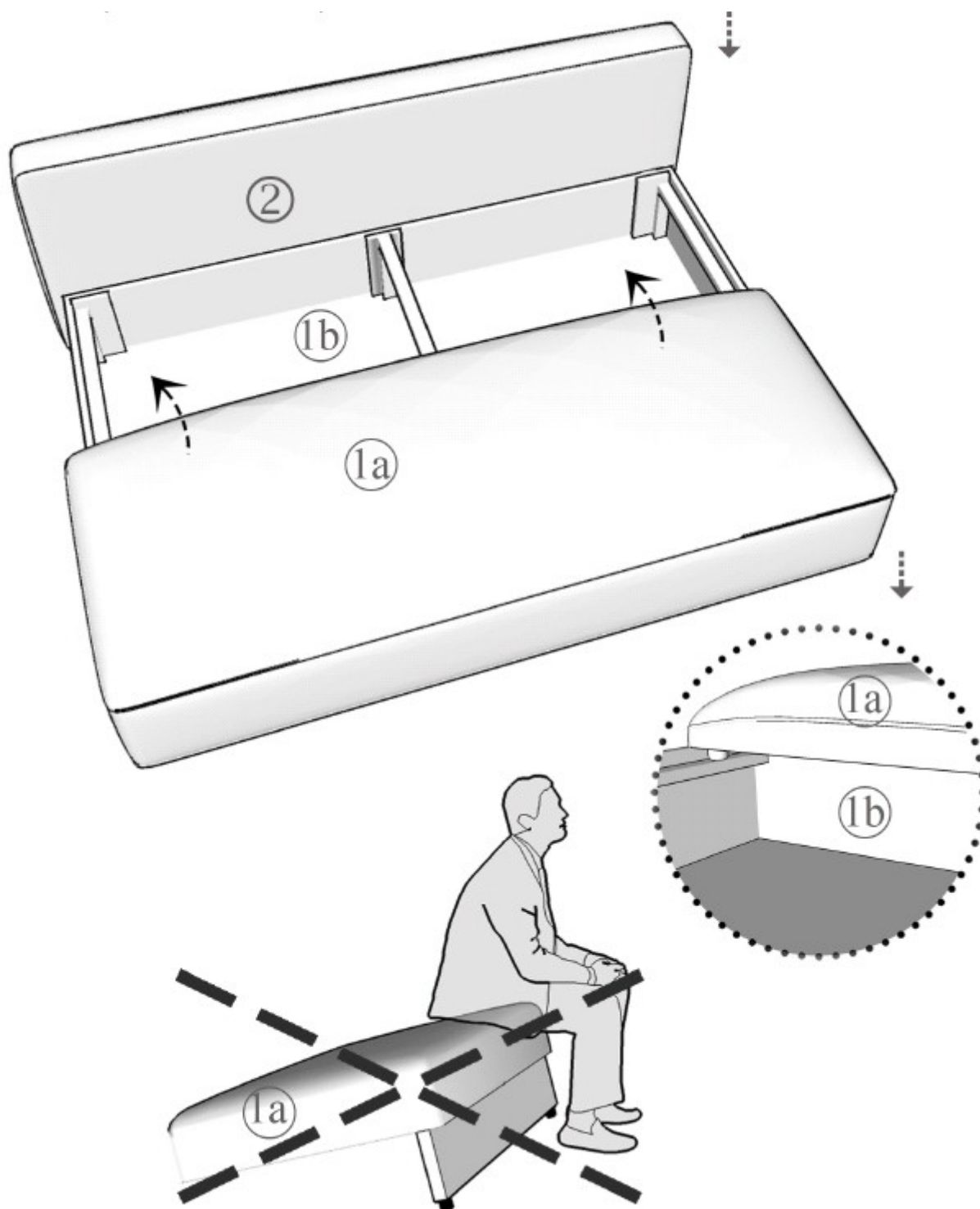

#### **POZOR!!!!**

Dokler sedišče ni naravnano in primerno pospravljeno v okvir, se nanj ne usedite ali izvajajte pritisk oz. ne polagajte nanj ničesar!