

4165/EL EAN: 5945846097577
 4265/EL EAN: 5945846097584
 4465/EL EAN: 5945846097607
 4565/EL EAN: 5945846342363
 4665/EL EAN: 5945846346682
 4765/EL EAN: 5945846367342
 4865/EL EAN: 5945846367793

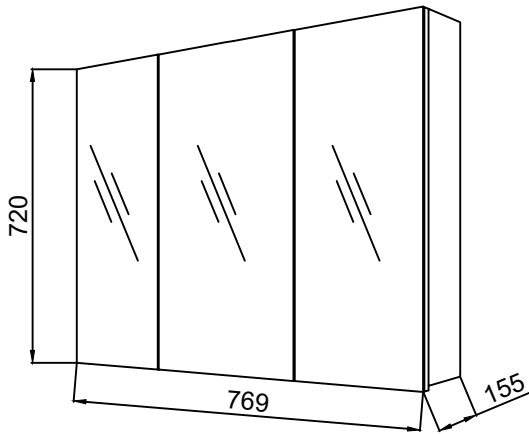

4166/EL EAN: 5945846097645
 4266/EL EAN: 5945846097683
 4466/EL EAN: 5945846097676
 4566/EL EAN: 5945846342370
 4666/EL EAN: 5945846346712
 4766/EL EAN: 5945846367373
 4866/EL EAN: 5945846367786

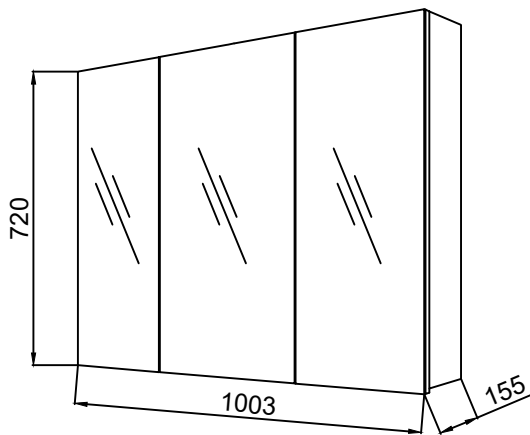

4167/EL EAN: 5945846097720
 4267/EL EAN: 5945846097737
 4467/EL EAN: 5945846099786
 4567/EL EAN: 5945846342387
 4667/EL EAN: 5945846346699
 4767/EL EAN: 5945846367359
 4867/EL EAN: 5945846367762

- [RO]** Mobilierul trebuie fixat de perete. Pachetul nu contine diblurile si suruburile de fixare pe perete. Acestea se aleg in functie de tipul peretelui. Se vor folosi kituri de montaj speciale pentru fixare existente in magazinele de specialitate. Daca nu esti sigur solicita ajutor calificat. Racordarea la rețeaua electrică este obligatoriu sa fie executata exclusiv de personal autorizat.
- [EN]** The furniture must be fixed to the wall. The package does not contain wall anchors and screws. These are chosen depending on the type of wall. Special mounting kits for fixing will be used, available in specialist stores. If you are not sure, seek qualified help. The connection to the electrical network must be carried out exclusively by authorised personnel.
- [IT]** Il mobile deve essere fissato alla parete. La confezione non contiene tasselli e viti. Questi vengono scelti in base al tipo di parete. Per il fissaggio verranno utilizzati appositi kit di montaggio, disponibili presso i negozi specializzati. In caso di dubbi, consultare un tecnico qualificato. Il collegamento alla rete elettrica deve essere effettuato esclusivamente da personale autorizzato.
- [HU]** A bútort a falhoz kell rögzíteni. A csomag nem tartalmaz fali tipliket és csavarokat. Ezeket a fal típusától függően kell kiválasztani. A rögzítéshez speciális rögzítőkészleteket kell használni, amelyek szaküzletekben kaphatók. Ha nem biztos benne, kérjen szakember segítségét. Az elektromos hálózathoz való csatlakoztatást kizárólag erre jogosult szakember végezheti.
- [DE]** Das Möbelstück muss an der Wand befestigt werden. Im Lieferumfang sind keine Dübel und Schrauben enthalten. Diese werden je nach Wandbeschaffenheit ausgewählt. Zur Befestigung werden spezielle Montagesätze verwendet, die im Fachhandel erhältlich sind. Im Zweifelsfall wenden Sie sich an einen Fachmann. Der Anschluss an das Stromnetz darf ausschließlich von autorisiertem Fachpersonal durchgeführt werden.
- [GR]** Τα έπιπλα πρέπει να στερεωθούν στον τοίχο. Η συσκευασία δεν περιέχει αγκύρια τοίχου και βίδες. Αυτά επιλέγονται ανάλογα με τον τύπο του τοίχου. Θα χρησιμοποιηθούν ειδικά kit στερέωσης για τη στερέωση, τα οποία διατίθενται σε εξειδικευμένα καταστήματα. Εάν δεν είστε σίγουροι, ζητήστε εξειδικευμένη βοήθεια. Η σύνδεση στο ηλεκτρικό δίκτυο πρέπει να πραγματοποιείται αποκλειστικά από εξουσιοδοτημένο προσωπικό.
- [FR]** Le meuble doit être fixé au mur. Le kit ne contient pas de chevilles ni de vis. Le choix de ces dernières dépend du type de mur. Des kits de fixation spéciaux, disponibles en magasin spécialisé, seront utilisés. En cas de doute, faites appel à un professionnel. Le raccordement au réseau électrique doit être effectué exclusivement par un personnel agréé.
- [NL]** Het meubel moet aan de muur worden bevestigd. De verpakking bevat geen muurpluggen en schroeven. Deze worden gekozen afhankelijk van het type muur. Voor de bevestiging worden speciale montagesets gebruikt, verkrijgbaar in speciaalzaken. Raadpleeg bij twijfel gekwalificeerde hulp. De aansluiting op het elektriciteitsnet mag uitsluitend door bevoegd personeel worden uitgevoerd.
- [SL]** Pohištvo mora biti pritrjeno na steno. Paket ne vsebuje stenskih sider in vijakov. Ti se izberejo glede na vrsto stene. Za pritrnitev bodo uporabljeni posebni montažni kompleti, ki so na voljo v specializiranih trgovinah. Če niste prepričani, poiščite usposobljeno pomoč. Priključitev na električno omrežje mora izvesti izključno pooblaščen osebje.
- [SK]** Nábytok musí byť pripevnený k stene. Balenie neobsahuje hmoždinky a skrutky. Tie sa vyberajú v závislosti od typu steny. Na upevnenie sa použijú špeciálne montážne sady, ktoré sú dostupné v špecializovaných predajniach. Ak si nie ste istí, vyhľadajte kvalifikovanú pomoc. Pripojenie k elektrickej sieti musí vykonať výlučne autorizovaný personál.
- [SR]** Намештај мора бити причвршћен за зид. Паковање не садржи зидне типлове и завртње. Они се бирају у зависности од врсте зида. Користиће се посебни комплети за монтажу, доступни у специјализованим продавницама. Ако нисте сигурни, потражите квалификовану помоћ. Прикључак на електричну мрежу мора да изврши искључиво овлашћено особље.
- [ES]** El mueble debe fijarse a la pared. El paquete no incluye tacos ni tornillos de pared. Estos se eligen según el tipo de pared. Se utilizarán kits de montaje especiales para la fijación, disponibles en tiendas especializadas. Si tiene dudas, busque ayuda profesional. La conexión a la red eléctrica debe ser realizada exclusivamente por personal autorizado.
- [PT]** O móvel deve ser fixado à parede. A embalagem não inclui buchas e parafusos. Estes são escolhidos de acordo com o tipo de parede. Serão utilizados kits de montagem especiais para fixação, disponíveis em lojas especializadas. Em caso de dúvidas, procure ajuda qualificada. A ligação à rede elétrica deve ser efetuada exclusivamente por pessoal autorizado.
- [DA]** Møblerne skal fastgøres til væggen. Pakken indeholder ikke vægankre og skruer. Disse vælges afhængigt af vægtypen. Der anvendes specielle monteringssæt til fastgørelse, som kan købes i specialforretninger. Hvis du er i tvivl, skal du søge kvalificeret hjælp. Tilslutning til elnettet må udelukkende udføres af autoriseret personale.
- [SV]** Möbelen måste fästas i väggen. Paketet innehåller inte väggpluggar och skruvar. Dessa väljs beroende på väggtyp. Speciella monteringssatser för montering kommer att användas, tillgängliga i specialbutiker. Om du är osäker, sök kvalificerad hjälp. Anslutningen till elnätet får endast utföras av behörig personal.
- [PL]** Mebel należy przymocować do ściany. Opakowanie nie zawiera kołków rozporowych ani wkrętów. Należy je dobrać w zależności od rodzaju ściany. Do montażu zostaną użyte specjalne zestawy montażowe, dostępne w sklepach specjalistycznych. W razie wątpliwości należy zwrócić się o pomoc do wykwalifikowanego personelu. Podłączenie do sieci elektrycznej może być wykonane wyłącznie przez osoby posiadające odpowiednie uprawnienia.
- [CS]** Nábytek musí být připevněn ke zdi. Balení neobsahuje hmoždinky a šrouby. Ty se volí v závislosti na typu zdi. Pro upevnění se použijí speciální montážní sady, které jsou k dostání ve specializovaných prodejnách. V případě pochybností vyhledejte kvalifikovanou pomoc. Připojení k elektrické síti smí provádět výhradně autorizovaný personál.
- [NO]** Møblene må festes til veggen. Pakken inneholder ikke veggplugger og skruer. Disse velges avhengig av veggtype. Spesielle monteringssett for festing vil bli brukt, tilgjengelig i spesialforretninger. Hvis du er usikker, søk kvalifisert hjelp. Tilkoblingen til det elektriske nettverket må kun utføres av autorisert personell.
- [HR]** Namještaj se mora pričvrstiti na zid. Paket ne sadrži zidne tiple i vijke. Odabir se vrši ovisno o vrsti zida. Za pričvršćivanje će se koristiti posebni setovi za montažu, dostupni u specijaliziranim trgovinama. Ako niste sigurni, potražite stručnu pomoć. Spajanje na električnu mrežu mora izvršiti isključivo ovlašteno osoblje.

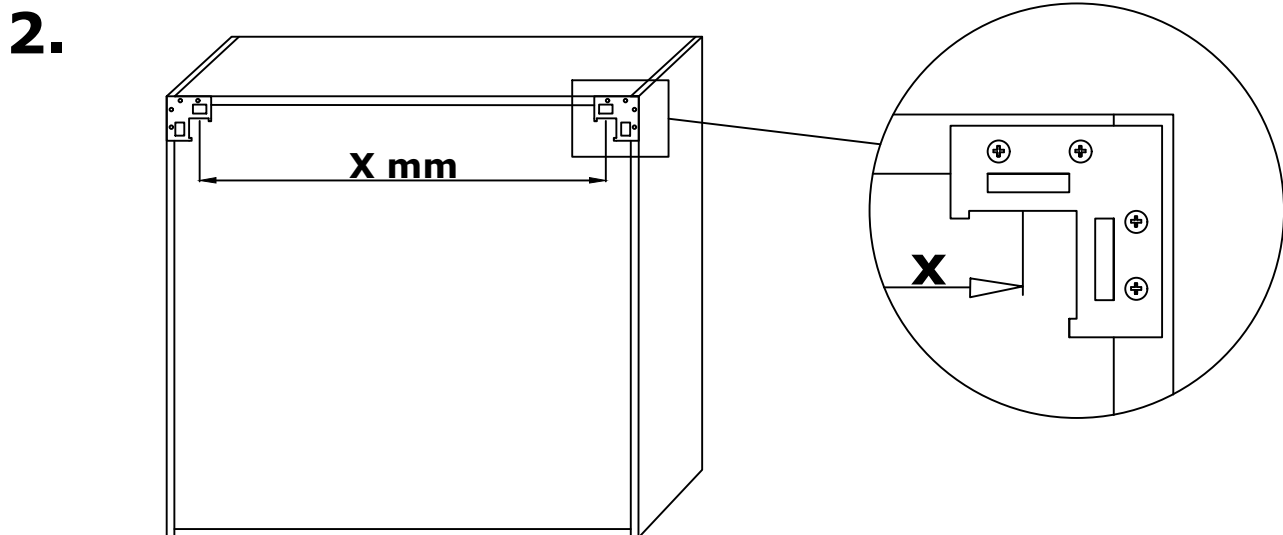
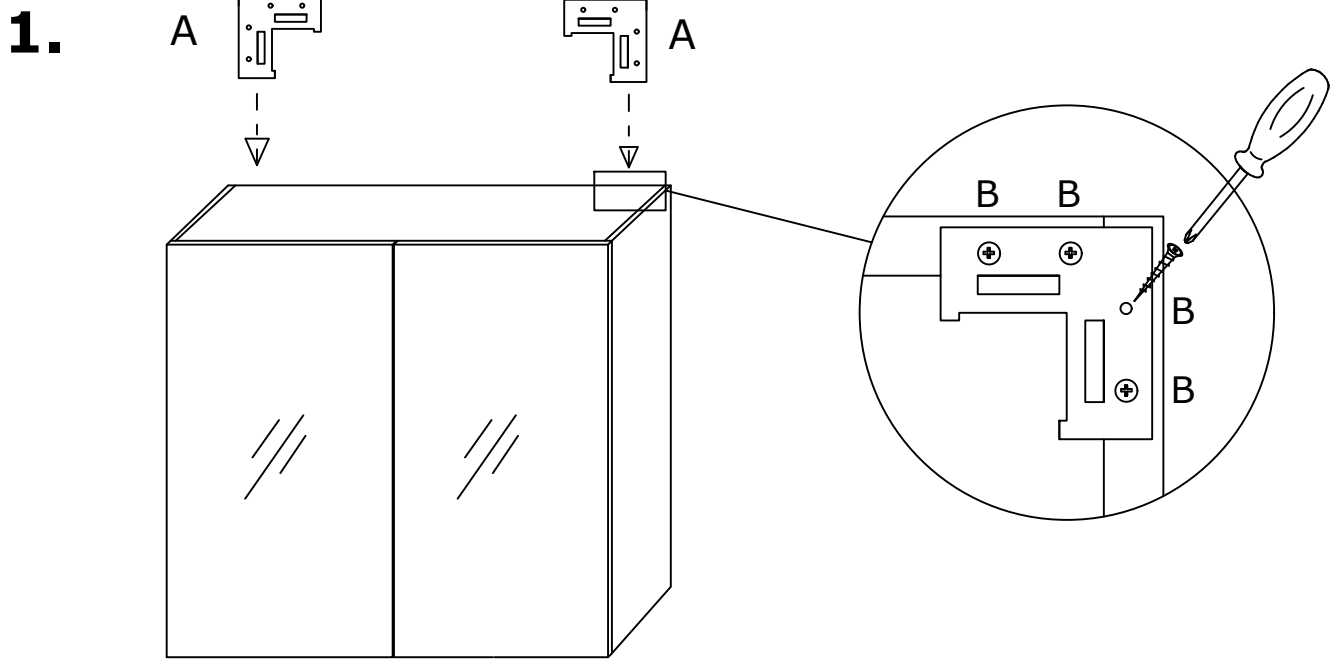
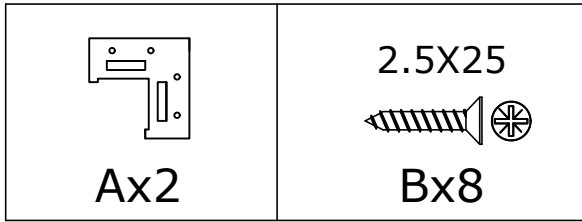
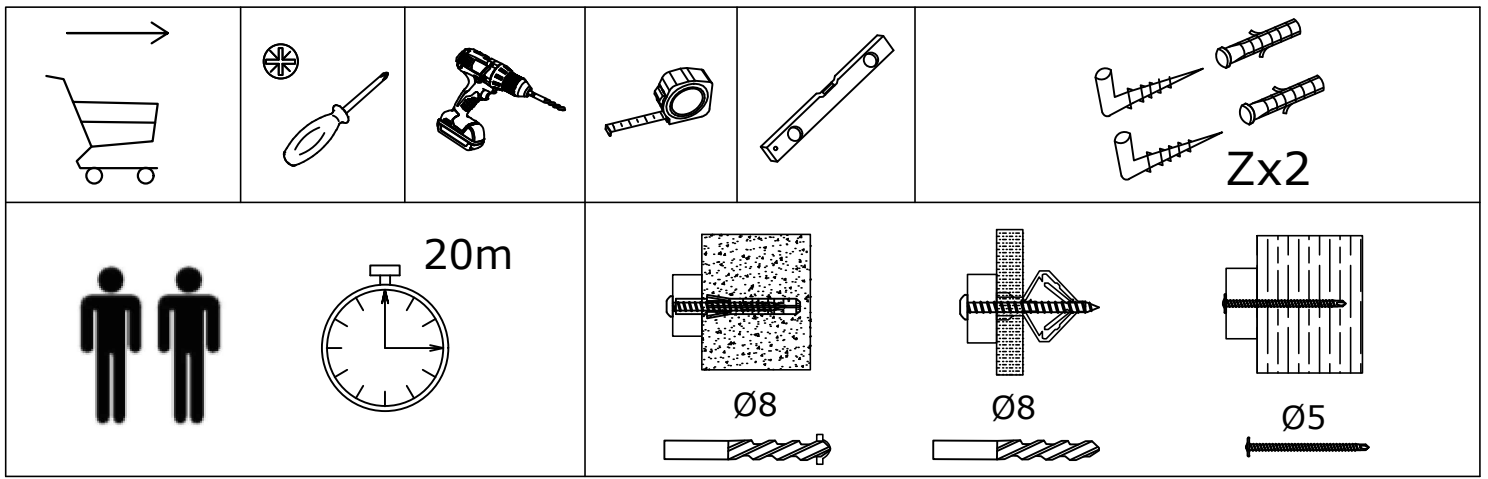

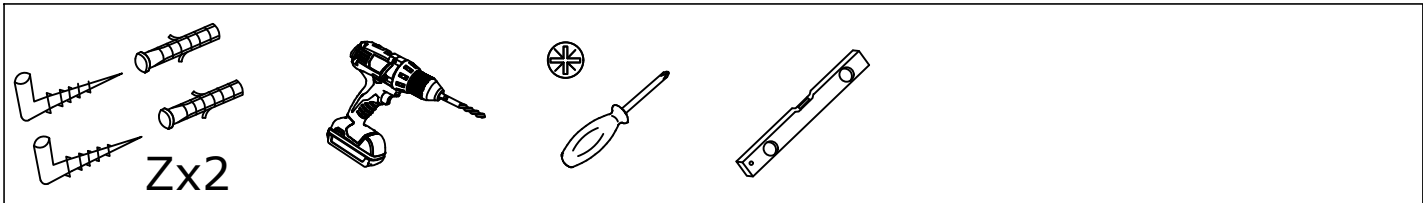

3.

