

TL 6310

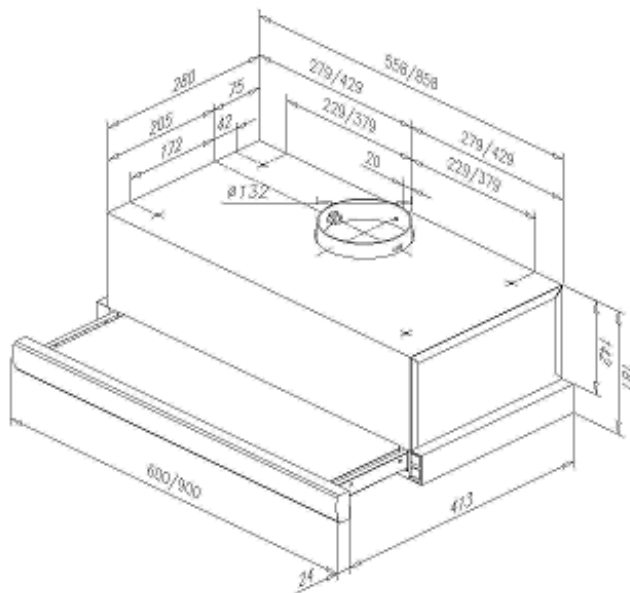

Caracteristici

- 60 cm
- Inox
- Extractie conventionala
- Panou de control mecanic
- 2 trepte putere
- Iluminare - becuri halogen 2x28W
- Filtre aluminiu
- Reductie 120mm
- Optional mod recirculare
- Consumul anual de energie kWh/a: 137,5
- Clasa de eficiență energetică E
- Eficiența fluido-dinamică: 6,4
- Clasa de eficiență fluido-dinamică: F
- Eficiența iluminării lux/Watt: 0,8
- Clasa de eficiență a iluminării: G
- Eficiența de filtrare a grăsimilor %: 69,3
- Clasa de eficiență a filtrării grăsimilor: D
- Debitul de aer la turație minimă în condiții normale de utilizare m³/h: 233
- Debitul de aer la turație maximă în condiții normale de utilizare m³/h: 332
- Puterea acustică ponderată A a emisiilor sonore transmise prin aer, la turația minimă disponibilă în condiții normale de utilizare dB: 56
- Puterea acustică ponderată A a emisiilor sonore transmise prin aer, la turația maximă disponibilă în condiții normale de utilizare dB: 65
- Consumul de putere în modul oprit W: -
- Consumul de putere în modul standby W: -
- Index de eficienta energetica: 108,3
- Factor de crestere a timpului (f): 1,8
- Randamentul cel mai mare al fluxului de aer m³/h: 228
- Randamentul cel mai mare al presiunii aerului Pa: 149
- Randamentul cel mai mare al puterii electrice de intrare W: 147
- Randamentul cel mai mare al puterii nominale a sistemului de iluminat W: 56
- Iluminarea medie a sistemului de iluminat pe suprafata de gatit Lux: 44